

NAGANO

電工組だより

令和4年 新年号

No.174



長野県電気工事業工業組合

目 次

新年のごあいさつ	3
長野県電気工事業工業組合 理事長	
長野県知事	
中部電力パワーグリッド株式会社 長野支社長	
一般財団法人中部電気保安協会 長野支店長	
一般社団法人東海電友共済会 理事長	
一般社団法人長野県消防設備協会 会長	
中部設備工事業企業年金基金 理事長	
株式会社長野県電気工事協力会 代表取締役社長	
令和3年度電気使用安全月間実施報告	12
令和3年度電気工事保安講習会開催報告	24
令和3年度中部経営セミナー開催報告	27
令和3年度電気工事業全国大会参加報告	29
定期調査業務委員会業務報告	31
第一種電気工事士受験準備講習会開催報告	34
令和4年度第一種電気工事士定期講習会開催計画	35
令和3年度各種表彰受賞者報告	36
青年部会活動報告	37
今知りたい経営に関するハナシ	39
支部紹介（飯田支部）	41
電工さんの推しメシ ～地域の美味紹介～	42
フリートーク ‘虹のかけ橋’	43
編集後記	48

表紙写真説明

タイトル 『雪の浅間山』

撮影場所：軽井沢町湯川ふるさと公園
南駐車場

コメント：軽井沢のお客様宅からの帰りに
撮影しました。浅間山に近くガ
ラケーのズームでも十分雄大さ
を感じました。

撮影者：下原電業社 柳澤 厚己 様

発行所

〒380-0815

長野市大字鶴賀田町2088番地
電気会館内

◇長野県電気工事業工業組合

☎026-232-4675

印刷所 (有) 滝沢印刷

☎026-295-5678

新年のあいさつ



長野県電気工事業工業組合

理事長 藤 沢 一 三

新年明けましておめでとうございます。

皆様方におかれましては、新春を健やかにお迎えのことと心からお慶び申し上げます。

昨年も活力ある電気工事業界の発展に向けての取組みを進めてまいりました。今年も中部電力パワーグリッド株式会社様はじめ、一般財団法人中部電気保安協会様、株式会社長野県電気工事協力会様そして関係諸団体皆様との絆を深めて業界全体の地位向上・諸問題解決に向け努めてまいります。そのためにも、組合員の皆さま方のお力添えを賜りながら、さらに業界の繁栄に向け一層努力してまいる所存でありますので、引き続きご支援をよろしくお願い申し上げます。

まず、昨年も自然災害が多発し全国各地で大きな被害が出ました。被災された方々におかれましては心よりお見舞い申し上げます。近年、「想定を超える100年に1度の災害」というフレーズが当たり前になりつつありますが、新型コロナウイルス感染症は2年前の発生当初からは想像を遥かに超える損失を世界中にもたらしました。世の中の常識を変える出来事ではありますが、もう一つ常識を覆す出来事がありました。メジャーリーガー大谷翔平選手の活躍は皆さんご存じの通りですが、常識にとらわれない考え・行動・努力が野球界の常識を超え、新たなモデルを作り出しました。いつの時代も今までの常識が未来の常識だとは限らず、我々も常識にとらわれることなく、業界や組合の新たな可能性を考えていきたいと思えます。

さて、コロナ禍により状況が変わった会社や家庭も多かったと思えます。リモートワークが始まり、様々な自粛もあり行動範囲が限定されました。一見、経済活動が停滞している様ですが、在宅時間が増加したことでインターネット等のインフラ整備や5G、IoTの充実など、電気通信業界は大きな変革期が到来しております。10年ひと昔が1年ひと昔と言えるほど、技術の進歩と需要の変化は速度と多様性を増しております。カーボンニュートラルに向けた取組みもそうですが、新たな時代に対応できる技術力を習得し、地域・経済・業界の発展に寄与できますよう精進してまいります。

去る11月11日(木)に滋賀県津市にて“第34回 電気工事業全国大会”が開催されました。組織活性化研修会では、全国の優良事業の中から当組合飯田支部の取組として“高校生への電気工事士受験支援事業”を優良事例として発表いたしました。地元高校生の支援を通して、業界の魅力や電気工事の楽しさが伝わり、業界の人財となっただけのことに楽しみにしております。事例発表をしていただいた飯田支部役員さん、また、仕事の合間に素晴らしい取組を継続している組合員さんに、深く感謝申し上げます。

次に一般用電気工作物定期調査業務ですが、お陰様をもちまして今年度も順調に推移しております。昨年末、電気安全サービス開設から調査業務を務めていただきました長澤さんが退職されました。18年目を迎えた本業務も、ここまで大きな事故・災害は無く運営しております。長年、本業務を支え勤勉に仕事をされた長澤さんには心より感謝いたします。本年も地域の需要家様に安心・安全をお届けできるよう、役職員一丸となって取り組んでまいります。

結びに、本年も業界発展と組合員の皆様方のご繁栄のため、役員一同誠心誠意努力をして参る所存であります。引続きより一層のご指導とご協力をお願い申し上げますとともに、本年が皆様とご家族におかれまして平穏で無事故・無災害の1年になりますようご祈念申し上げまして、新年の挨拶とさせていただきます。

以 上



新春を迎えて



長野県知事 阿部 守一

あけましておめでとうございます。謹んで新春のお慶びを申し上げます。

県民の皆様には、旧年中、県政の推進に対しまして格別の御支援と御協力を賜り、誠にありがとうございます。

今年は県の総合5か年計画「しあわせ信州創造プラン2.0」が最終年度を迎えます。来るべき新年度は、プランの総仕上げを図ることに加え、コロナ禍や自然災害等によりその基盤が揺らいでいる「確かな暮らし」を取り戻すとともに、次の6点を重点テーマとして県政運営にあたってまいります。

まずは、新型コロナウイルスから県民の命を守るための取組です。状況に応じた確かつ迅速な対策を講じるとともに、ワクチン追加接種のための体制整備、医療・検査体制の確保、社会経済活動の活性化に全力を尽くしてまいります。

次に、災害に強い県土づくりです。東日本台風災害や大雨災害等で被災された方々が一日も早く普段の生活を取り戻せるよう、復旧・復興を進めてまいります。併せて、県土強靱化への取組や、「逃げ遅れゼロ」の実現など、ハード・ソフト両面での防災・減災対策に取り組んでまいります。

3点目は、コロナ禍で傷ついた産業・暮らしの復興です。コロナ禍に打ち克つとの願いのもと、事業者を応援するとともに、信州回帰プロジェクトや観光地域づくりの推進などにより人や企業を積極的に呼び込みます。また、デジタル社会の構築に向けて「長野県DX戦略」の具体化を進め、暮らしの利便性と産業の生産性を高めてまいります。

4点目は、脱炭素社会の構築です。「長野県ゼロカーボン戦略」に基づき、分野ごとに必要な施策を推進するとともに、企業や市町村、大学等が強みを持ち寄り、連携することで2050ゼロカーボン実現に向けた取組を加速していきます。

5点目は、誰一人取り残さない公正な社会づくりです。県民の皆様が安心して暮らすことができるよう、誰もがお互いを認め合う共生社会づくり、出産・子育ての希望を実現できる環境整備などを進めます。

最後は、誰もが主体的に学び続けられる社会づくりです。一人ひとりがやりがいや生きがいを感じながら充実した人生を送れるよう、学びの環境改善を進めるほか、リカレント教育やリスキリング（働く人の学び直し）の充実に取り組みます。

以上の取組と併せて、切れ目なく県政の推進を図るため、次期総合5か年計画の策定を進めてまいります。社会・経済情勢の変化やこれまでの取組の成果を踏まえ、県民の皆様との積極的な対話を通じて、本県が進むべき針路を明確にしてまいります。

結びに、今年がコロナ禍を克服する一年となること、そして、皆様方にとってよき一年になりますことを心より祈念し、新年の御挨拶といたします。

ごあいさつ



中部電力パワーグリッド株式会社

執行役員 長野支社長 伊藤 令

新年あけましておめでとうございます。

長野県電気工事業工業組合の皆さまにおかれましては、新しい年を健やかに迎えのことに、心より喜び申し上げます。また、旧年中は弊社の事業運営に格別のご理解とご協力を賜りましたこと、厚くお礼申し上げます。

貴組合の創立以来、55年以上もの長きにわたる産業の振興、そして地域の発展へのご尽力に対し、改めて深く敬意を表します。また、弊社より貴組合に対し、平成16年度から一般電気工作物の定期調査業務をお願いしておりますが、これまでの長きにわたり無災害かつ適切に業務運営を実施いただくとともに、配電設備の異常箇所発見のご協力を通じて弊社の電力安定供給を支えていただいておりますこと、心よりお礼申し上げます。

昨冬は、全国的な電力量不足により、需給ひっ迫エリアへの広域的な電力の融通を実施いたしました。今冬の電力需給についても、安定供給に最低限必要とされる予備率3%を確保できる見通しとされていますが、2月は3.9%となるなど厳しい見通しとなっております。世界的に燃料・電力を取り巻く状況が厳しさを増していることも踏まえ、国や電力広域的運営推進機関、各エリアの一般送配電事業者とともに、引き続き、電力の安定供給に取り組んでまいりますので、ご支援とご協力を賜りたくお願い申し上げます。

さて、弊社は昨年5月1日をもちまして、創立70周年を迎えることができました。これもひとえに、弊社事業に対し変わらぬご理解とご支援をお寄せいただいた貴組合の皆さまをはじめ、地域の皆さま、お客さまなど多くの方々のおかげであり、心から感謝申し上げます。

弊社は創立以来、長野県はじめ中部地域に根差した企業として、安定・安価な電力供給という使命を通じて、地域社会の発展に貢献し、共に成長してきました。その歴史の中で、常に課題に挑戦し、新たな道を切り拓き続けてきました。

新しい時代を迎え、弊社に対する社会からの期待も大きく変化しています。その期待に応えるためにも、私たちは挑戦し続けていかなければなりません。さらなる将来を見据えて、「日々新に」という決意のもと、新しい道を切り拓いてまいります。

今後とも、変わらぬご支援・ご愛顧のほど、よろしくお願い申し上げます。

最後になりますが、一日も早い新型コロナウイルス感染症の収束を願いつつ、安全と健康に十分ご留意いただき、皆さまが益々ご繁栄されることを祈念いたしまして、年始の挨拶とさせていただきます。

以上

新年のごあいさつ



一般財団法人中部電気保安協会 長野支店

支店長 梨 和 修

新年あけましておめでとうございます。

長野県電気工事業工業組合の皆さまにおかれましては、健やかな新年をお迎えのことと心よりお慶び申し上げます。

旧年中は弊協会の業務に格別のご厚情を賜り厚く御礼申し上げます。

さて、昨年はコロナウイルス感染拡大第5波の中、東京オリンピック、パラリンピックが開催され、緊急事態宣言により行事や行動も大きく制限されました。感染拡大がいつまで続くのか心配されましたがワクチン接種が進むにつれて感染者数も減少し、終息とは行きませんが一定のレベルで推移しておりホッとしております。一日も早く元の生活に戻り経済が活性化することを願っています。

協会の業務では昨年「契約業務の本店集中化」により、高圧自家用電気工作物の新設受付は支店営業部が、設備変更工事の受付は従来通り各営業所が対応することとなりました。できるだけ組合員の皆様にご不便をおかけしないよう拠点営業所に営業部駐在員を配置して対応させていただいております。また、新設申し込みについてはインターネット申請ができるようになりましたのでご利用ください。

本年は善光寺御開帳と諏訪の御柱が同時期に開催されます。コロナ禍の影響を受けず盛況に行われることを期待しておりますと共に、景気の回復と平穏な生活が戻ることを願っております。また、貴組合様で主催される第一種電気工事士「筆記試験受験準備講習会」や「技能試験受験準備講習会」も引き続きお手伝いさせていただければ幸いと存じます。

最後に、一日も早いコロナ禍の終息と災害の無い穏やかな年となることを願い、長野県電気工事業工業組合様と組合員の皆さまの益々のご健勝とご繁栄を祈念申し上げ新年の挨拶とさせていただきます。

本年もよろしく願いいたします。

以 上

新年のごあいさつ



一般社団法人東海電友共済会
理事長 坂田 茂

新年あけましておめでとうございます。皆様におかれましては、ご家族おそろいで健やかにお過ごしのことと、お慶び申し上げます。

ウィズコロナの生活も3年目に入ろうとしています。長いような短いような2年、私たちはようやくワクチン接種、何とかオリンピック開催まで漕ぎつけることができ、なすすべのなかった当初から考えると、前進を感じます。国内では、感染者数が落ち着いているとはいえまだまだ油断はなりませんが、経済や生活を少しずつ静から動に移行しつつ、岸田新政権の下、経済対策、社会生活、コロナ対応等、制限下にあっても穏やかな日々を過ごすことができるよう、願うばかりです。

さて当共済会は、退職金共済事業を継続事業とし、災害補償共済（傷害総合保険）、包括共済を収益事業とする非営利型の一般社団法人として事業運営を行っております。

最近の状況ですが、各県共に、単組員の減少に歯止めが掛からない状況にあり、当協会も単組の組合員をもって構成されているゆえ、会員の減少が目立ち、これらをカバーすべき方策の検討が急務であります。今後とも、これらの諸問題を解決し、安定した運営に努めてまいります。

皆様には、より有利で安全性の高い商品を提供し、各企業の従業員の方々の福利厚生にお役にたてるよう努力する所存でございますので、一層のご支援ご協力をお願い申し上げます。

最後になりましたが、この一年の皆様のご多幸とご健康を祈念致しまして、新年のご挨拶とさせていただきます。

以 上

新年のごあいさつ



一般社団法人長野県消防設備協会
会 長 藤 沢 一 三

あけましておめでとうございます。皆様方におかれましては2022年・寅年の新春を健やかにお迎えのこととお慶び申し上げます。

2020年から新型コロナ危機に直面し、毎年のように台風や線状降水帯をもたらす大雨による深刻な自然災害が発生するなど、今まさに目まぐるしく変化する時代にあります。こうした時代こそ過去に学び、視野を広く持つことが重要になります。

774年・寅年生まれあらの空海は、「道の荒廃は人の時と時に非ざるとなり」、すなわち「その道理が興ったり廃ったりするのは、その時代の人が時流に合わせて行った正しい判断や間違った判断の結果である」という言葉を残しました。コロナ危機によって社会のあり方や生活様式の劇的な変化を経験して迎えた2022年を、目新しさだけで安易に飛びつかず、物事の本質や価値を見極め、大切にする年にしたいと思います。

激動の時代にあっても当協会が果たす役割は、防火防災思想の普及啓発に努め、火災その他の災害から生命身体の安全を確保し、財産の被害の軽減を図ることに変わりはありません。積小為大一小さな努力の積み重ねが、やがて大きな収穫や発展に結びつく、この思想を肝に銘じ、消防用設備等の保守点検の重要性の広報、消防用設備等の的確な維持管理を担える技術者を育成する各種講習会を実施いたします。

結びに、貴組合の益々のご発展、皆様のご多幸とご健勝を心よりご祈念申し上げ、新年のあいさつといたします。

以 上

令和4年 新春のご挨拶



中部設備工事業企業年金基金

理事長 村上 秀樹

あけましておめでとうございます。

事業主ならびに加入者のみなさまにおかれましては、健やかに新春をお迎えのこととお慶び申し上げます。また、当企業年金基金の事業運営につきましては、日頃より格段のご理解・ご協力を賜り、厚く御礼申し上げます。

昨年を振り返りますと、令和2年に続き新型コロナウイルス感染症に翻弄された年となりました。新たな変異株による感染拡大など、今後も予断は許しませんが、ワクチンの接種率が増加するとともに感染者数・重症者数ともに減少傾向にあり、経済活動も回復傾向にあります。

それに伴い、経済活動への制約も徐々に解かれ、企業の設備投資や世界経済の回復が続くことが期待されます。

また、今年は今和2年6月に公布された、年金制度改正法が本格施行される年です。短時間労働者の厚生年金保険の適用拡大（100人超規模の事業所まで適用）や、在職老齢年金制度の見直し、受給開始時期の選択肢拡大などが施行される予定です。

あわせて、企業年金基金制度においても、国の年金に合わせて受給開始時期が75歳まで引き上げて設定できるようになり、令和3年4月からは70歳までの就業機会の確保が企業の努力義務となったことも踏まえ、当基金としても現在65歳である加入可能年齢の上限の見直しの検討も必要となります。

こうした改正は、女性や高齢者の労働者が増加していることを受けて、多様な働き方に対応できる年金制度を目指したものです。

人生100年時代において、働き方およびライフコースは多様化しており、国の年金制度にはどのような働き方をしてもセーフティーネットを確保することが求められております。企業年金基金制度は、国の年金制度を補完し、老後の生活設計の選択肢を広げるものとして、重要な役割を果たしてまいります。

当基金は、今後とも加入者とそのご家族の老後生活の安定と福利厚生の上昇に努めてまいりますので、変わらぬご支援とご協力を賜りますよう、よろしくお願い申し上げます。

結びに、みなさまのご多幸を祈念いたしまして、新春のご挨拶とさせていただきます。

以上

新年のあいさつ



株式会社長野県電気工事協力会

代表取締役社長 百瀬 正 容

新年明けましておめでとうございます。

皆様におかれましては、健やかに新春をお迎えのこととお慶び申し上げます。

日頃は(株)長野県電気工事協力会事業につきまして格別のご理解とご協力を賜りまして、厚く御礼申し上げます。又、工業組合様との共催事業では大変お世話になっておりますこと感謝申し上げます。

協力会におきましてはコロナ禍の厳しい中でしたが、各引込工事センターのご尽力により「安全と品質」を一体に捉えての施工に心掛けていただき順調に推移しており、出来高・収支も昨年より少しプラスの状況です。大変ありがたく思っています。あらためて中部電力パワーグリッド(株)様のご指導と仕事のご発注を賜りまして厚く御礼申し上げます。しかし昨年は他県で発生した2件の墜落重大災害を受けて、長野県大としての対応・対策の徹底を各センター単位で(各会社毎に)実施して、さらなる安全と品質を高めるべく努めてきました。

我々を取り巻く経営環境は大変厳しい訳ですが、工業組合様・協力会共々に課題を共有し今後とも連絡を取り合いながら、組合員の皆様・社員の皆様・業界が更に発展していきますよう努めていきたいと強く願っています。さらなるご支援とご指導をお願い申し上げます。中部電力パワーグリッド(株)様と共に業界全体が繁栄するべく、しっかりと前進していきたいと思っております。

本年が皆様におかれまして、コロナには負けずに素晴らしい年となりますようにご祈念申し上げます。新年のご挨拶とさせていただきます。

以 上

令和3年度電気使用安全月間実施報告



◆◆◆ 安全月間を終えて ◆◆◆

総務委員会

委員長 大田 敬一

少し前の小春日和の日、「カサッ！カサッ！」と银杏の黄色く染まった落葉を踏みしめながら大学前の歩道を通った。一葉知秋の足音に、まるで落葉の一つ一つが、人それぞれの人生に見えてきた。陽だまりで風と戯れ、やがて飛ばされ、折り重なるように吹き溜まりで肩を寄せていた。そこを通り抜け、善光寺の表参道に出ると、そこは一陽来復の賑わいなのか、行き交う人の波で埋もれていた。それは、突然、後ろから肩を叩かれて振り向けば、懐かしい友の顔があった時のように驚きの光景だった。昔から潮が引いた干潟には、待ちわびたように生き物たちが一斉に顔をのぞかせる。このまま街からも引き潮に乗って、コロナ禍が引いてくれればと願った。

令和3年度の電気使用安全月間は、新型コロナウイルスの感染拡大で、昨年度と同様に随分と違ったものになってしまったが、支部の役員・会員の皆様のお陰で無事に終了することができた。期間は例年通りに8月1日からの1か月間の実施だったが、安全大会の開催なども含めた様々な活動を展開して頂いた。特に地域での公共施設等の配線診断・清掃活動、高齢者住宅の配線診断、そして街路灯の清掃など地域に親しまれた施設の配線診断が多く行われ、この電気使用安全月間の本来の目的が達成されたものと考えております。

さらにコロナ感染拡大の報道が毎日多く流されていた時期にも関わらず、安全月間の活動が新聞などの報道で大きく取り上げられていたことは、我々業界の社会的地位の確立に大きく貢献しているものと、心より感謝を申し上げます。また、長野県、各市町村を始め、各関係機関並びに組合員の皆様より、暖かいご理解とご支援を賜りましたことに心より感謝申し上げます。

最後に、今朝、長野市内で初雪が降った。未明に降り出した雨が、朝になって雪へと変わった。その雪景色を見ながら「今年もまた一年が終りだ」と思った。それでもコロナ禍で沈み込んだ街に、もう直ぐ「クリスマスイブ」がやってくる。そして新しい年もやってくる。今年「寅年」。厳しい冬を越えて、芽吹き、新しく成長する年という。皆様にとって今年が新しく飛躍する年になりますように心からお祈り申し上げます。

ここに今回の実施結果を各地域別に詳しく報告を致します。

1. 電気使用安全月間実施結果一覧表

長野県電気工事業工業組合

1	組合員数（2021年4月1日現在）		423社	
2	全日作成ポスター	配布数	313枚	
3	支部独自に作成した チラシ	配布数	0枚	
	支部独自に作成したリーフレット	配布数	0枚	
	支部独自に作成した ポスター	配布数	0枚	
4	チラシ “お宅の電気は安全ですか？”	配布数	819枚	
5	チラシ “お宅の分電盤は安全ですか？”	配布数	819枚	
6	感震装置の取付	件数	0件	
		(取付金額)	0円	
7	避雷器の取付	件数	0件	
		(取付金額)	0円	
8	相談所	設置数	5箇所	
9	相談所で指導したもの	需要家	56件	
10	Web安全講演会	出席社数	99社	
		出席人数	101名	
11	ウェットティッシュ配布	配布数	473個	
12	広 報	TV・ラジオ	放送回数	4回
		新聞	掲載回数	18回
		広報紙等	掲載回数	2回
		巡回車（キャラバン隊含む）	延台数	55台
		キャラバン隊	参加人数	97名
13	支 出 額 (円)	チラシ・ポスター作成費	0円	
		リーフレット作成費	0円	
		広報費等（放送・教育・通信費等も含む）	196,311円	
		人件費（訪問・巡回車・キャラバン隊等の交通費等）	980,813円	
		材料費・取り換え費 等	218,780円	
		その他（ ）	0円	
		支 出 合 計 (A)	1,395,904円	
14	収 入 額 (円)	長野県電気工事業工業組合からの助成金 (B)	1,100,000円	
		協賛団体等からの助成金 (C)	0円	
		支 部 負 担 額 (A-B-C)	295,904円	
		収 入 合 計	1,395,904円	

2. 配線診断結果報告

長野県電気工事業工業組合

◆◆◆◆◆ 長野支部 ◆◆◆◆◆

① 高齢者住宅・特別養護施設

※実施なし

② 公共施設等の配線診断

地区名	実施内容
長野西地区 長野東地区	長野市善光寺 8月20日 長野西区・長野東地区合同で『善光寺本堂および境内の電気設備の点検と清掃』を実施。地区役員、中部電力P G(株)、(一財)中部電気保安協会長野営業所、総勢28名が6班に分かれ本堂内や売店、また高所作業車による水銀灯の点検・清掃を行った。
須高地区	須坂市臥竜公園 8月27日 園内街路灯点検・清掃・分電盤の絶縁抵抗測定・機器の動作試験
中野・飯山	高野辰之記念館(中野市永江) 8月24日 電気設備の点検・清掃活動。地区役員、中電P G(株)飯山営業所配電課社員、(一財)中部電気保安協会中野営業所社員、合計11名で行う。
更埴地区	篠ノ井中央公園 8月4日 電気設備の点検清掃(分電盤内清掃、絶縁測定・配線器具等の破損点検、公園内外灯ポール内ジョイント個所の点検、テーピング補修)

◆◆◆◆◆ 上田支部 ◆◆◆◆◆

① 高齢者住宅・特別養護施設

※実施なし

② 公共施設等の配線診断

地区名	実施内容
坂城地区	坂城町びんぐしの里公園内 街路灯電灯盤配線診断1ヶ所、テニスコート電灯盤配線診断1ヶ所
佐久地区	佐久市公園内のトイレの電気設備配線診断・漏電検査・清掃 (宇とう公園、旧中込学校、成知公園など数ヶ所)
小諸地区	小諸市内のボックスカルバートの道路照明施設点検

◆◆◆◆◆ 松 本 支 部 ◆◆◆◆◆

① 高齢者住宅・特別養護施設

地 区 名	実 施 内 容
松本地区	高齢者住宅配線診断実施 松本市4軒、山形村7軒、塩尻市2軒配線診断を実施。 分電盤の絶縁測定、点検、掃除を実施 アルコール除菌対策等をしっかり行い実施 火災報知器取付、器具の取替、破損コンセント撤去 後日、スイッチ取替等の依頼2軒（対応済み）
安曇野地区	麻績村高齢者住宅麻績村5軒配線診断実施 分電盤目視点検、絶縁・アース測定、コンセント廻り使用状況の確認。 不必要な露出コンセント撤去 要望2軒あり、後日対応。
大北地区	大町市八坂地区14軒、美麻2軒配線診断を実施。 分電盤の絶縁測定、点検、掃除を実施 改修5軒のうち3軒部品交換。 要改修4軒（漏電ブレーカー、分電盤ELB取替等）2軒は対応済み

② 公共施設等の配線診断

※実施なし

◆◆◆◆◆ 諏 訪 支 部 ◆◆◆◆◆

① 高齢者住宅・特別養護施設

地 区 名	実 施 内 容
諏訪支部 下諏訪地区	<ul style="list-style-type: none"> ・ 7軒の高齢者宅の配線診断を実施 ・ 絶縁測定を実施 ・ 電球・蛍光灯の交換およびグローの取替を実施

② 公共施設等の配線診断

※実施なし

◆◆◆◆◆ 飯 田 支 部 ◆◆◆◆◆

① 高齢者住宅・特別養護施設

地 区 名	実 施 内 容
下伊那地区	31軒の高齢者住宅の点検 絶縁測定、タコ足配線等の注意喚起・改修、漏電ブレーカーの取付推進・交換、住宅用火災警報器の取付、コンセント等の改修・差込口の清掃指導等
上伊那地区	26軒の高齢者住宅の点検 絶縁測定、ビニールコードの撤去、外灯取替え、タコ足配線等の注意喚起・改修、漏電ブレーカー作動点検、コンセント等の改修指導、差込口の清掃指導等

② 公共施設等の配線診断

地 区 名	実 施 内 容
飯田地区 駒ヶ根地区 伊那地区 箕輪・南箕輪地区	飯田地区は11月実施 駒ヶ根、伊那、箕輪・南箕輪地区においても年度内に各地区の公園等で実施予定

3. キャラバン隊活動実施結果一覧表

◆◆◆◆◆ 長 野 支 部 ◆◆◆◆◆

実 施 日	7月30日 更埴地区		7月27日 須高地区	8月27日 須高地区
活 動 内 容 (PR活動及び地域社会に向けた電気に関する知識の普及活動)	2班での電気使用安全月間PRとポスター配布		場内へのポスター掲示のお願い	広報車で電気の安全使用について啓発活動を実施
活動場所・コース	大岡支所 大岡保健センター新町 消防署 新町支所 川中島支所	篠ノ井支所 篠ノ井消防署 更北支所 松代支所 千曲支所 千曲消防署 更埴消防署	須坂市役所 高山村役場 小布施町役場 須坂市消防本部 高山村消防本部 小布施町消防本部	須坂市 長野市若穂地区 高山村 小布施町
参 加 人 員 (延べ人数)	3名	3名	2名	2名
使 用 台 数 (延べ台数)	1台	1台	2台	1台
活動時の推進項目 又 は PR				
実施協力先または 趣旨協力申込先	中部電力PG(株) 篠ノ井営業所・長野営業所 市町村役場・支所 消防局・消防署			

◆◆◆◆◆ 上 田 支 部 ◆◆◆◆◆

実 施 日	8月26日 坂城地区	8月24日 佐久地区	8月23日 小諸地区
活 動 内 容 (PR活動及び地域社会に向けた電気に関する知識の普及活動)	坂城町びんぐしの里公園内街路灯電灯盤配線診断 テニスコート電灯盤配線診断	佐久市公園内のトイレの配線診断・点検・清掃	市内ボックスカルバートの道路照明施設点検
活動場所・コース	坂城町	宇とう公園 旧中込学校と成知公園 橋場公園、城山公園、原公園 他	高速道路トンネル内等
参 加 人 員 (延べ人数)	9名	18名	組合員 7名 市職員 3名
使 用 台 数 (延べ台数)	9台	7台	10台
活動時の推進項目 又 は PR		漏電火災・感電災害の防止	
実施協力先または趣旨協力申込先	坂城町役場 但し新型コロナウイルス感染防止の為組合員単独作業	佐久市役所 但し新型コロナウイルス感染防止の為組合員単独作業	小諸市役所 但し新型コロナウイルス感染防止の為組合員必要最少人数による作業

◆◆◆◆◆ 松 本 支 部 ◆◆◆◆◆

実 施 日	7月14~31日 (うち5日)	8月25日	8月25日	8月27日
活 動 内 容 (PR活動及び地域社会に向けた電気に関する知識の普及活動)	各市町村を訪問し趣意書に基づき電気使用安全月間PR・配線診断への協力要請 公共施設・高齢者住宅の配線診断			
活動場所・コース	松本市他市町村 消防署	麻績地区 4軒	大町市八坂 14軒 大町市美麻 2軒	松本市 4軒 山形村 7軒 塩尻市 2軒
参 加 人 員 (延べ人数)	11名	8名	10名	13名
使 用 台 数 (延べ台数)	5台	4台	6台	6台
活動時の推進項目 又 は PR	市町村へポスター・リーフレットを配布し支援要請	配線診断・メガー測定他	配線診断・メガー測定他	配線診断・メガー測定他
実施協力先または趣旨協力申込先	中部電力PG(株) 松本・安曇野・木曾・大町営業所 松本市健康福祉課・山形村役場・塩尻市健康福祉部・安曇野市・東筑摩郡・大町市・南木曾町 各新聞社			

◆◆◆◆◆ 諏訪支部 ◆◆◆◆◆

実施日	7月5日 8月2日	7月27日	8月6日	8月4日 8月12日
活動内容 (PR活動及び地域社会に向けた電気に関する知識の普及活動)	<ul style="list-style-type: none"> ・各市町村および関係個所を訪問し、趣意書に基づき安全月間をPR ・街路灯の点検及び清掃、高齢者宅の配線診断、公共施設の配線診断について協力・支援を要請 			
活動場所・コース	諏訪市役所 諏訪消防署	岡谷市役所 岡谷消防署	下諏訪町役場 下諏訪消防署	茅野市役所 茅野消防署
参加人員 (延べ人数)	4名	1名	1名	5名
使用台数 (延べ台数)	2台	1台	1台	2台
活動時の推進項目 又はPR	<ul style="list-style-type: none"> ・ポスター、リーフレット配布 ・活動内容PR 			
実施協力先または 趣旨協力申込先	<ul style="list-style-type: none"> ・中部電力PG(株) 諏訪営業所 ・(一財)中部電気保安協会諏訪営業所 ・諏訪市役所、岡谷市役所、茅野市役所、下諏訪町役場 ・各消防署 ・長野日報社、 ・各市民新聞社 			

◆◆◆◆◆ 飯田支部 ◆◆◆◆◆

実施日	7月26日	7月27日	7月27日	7月28日
活動内容 (PR活動及び地域社会に向けた電気に関する知識の普及活動)	各市町村を訪問し 趣意書に基づき安全月間のPR	各市町村を訪問し 趣意書に基づき安全月間のPR	各市町村を訪問し 趣意書に基づき安全月間のPR	各市町村を訪問し 趣意書に基づき安全月間のPR
活動場所・コース	阿智村～平谷村～ 売木村～根羽村	松川町～高森町～ 大鹿村	豊丘村～喬木村～ 泰阜村	飯田市～鼎支所～上 郷支所～中電飯田～ 南信州地域振興局～ 保安協会飯田
参加人員 (延べ人数)	2名	2名	2名	2名
使用台数 (延べ台数)	1台	1台	1台	1台

活動時の推進項目 又は PR	市町村へポスター・リーフレットを配布し支援要請	市町村へポスター・リーフレットを配布し支援要請	市町村へポスター・リーフレットを配布し支援要請	市町村へポスター・リーフレットを配布し支援要請
実施協力先または趣旨協力申込先	阿智村役場 平谷村役場 売木村役場 根羽村役場	松川町役場 高森町役場 大鹿村役場	豊丘村役場 喬木村役場 泰阜村役場	飯田市役所 鼎支所 上郷支所 中部電力PG(株) 飯田営業所 南信州地域振興局 (一財)中部電気保安協会 飯田営業所

実施日	7月29日	7月26日	7月27日	7月28日
活動内容 (PR活動及び地域社会に向けた電気に関する知識の普及活動)	各市町村を訪問し趣意書に基づき安全月間のPR	各市町村を訪問し趣意書に基づき安全月間のPR	各市町村を訪問し趣意書に基づき安全月間のPR	各市町村を訪問し趣意書に基づき安全月間のPR
活動場所・コース	下條村～阿南町～天龍村	伊那市～中電伊那～上伊那地域振興局～保安協会伊那～高遠支所～長谷支所～南箕輪村～箕輪町	駒ヶ根市～宮田村	飯島町～中川村
参加人員 (延べ人数)	2名	2名	2名	2名
使用台数 (延べ台数)	1台	1台	1台	1台
活動時の推進項目 又は PR	市町村へポスター・リーフレットを配布し支援要請	市町村へポスター・リーフレットを配布し支援要請	市町村へポスター・リーフレットを配布し支援要請	市町村へポスター・リーフレットを配布し支援要請
実施協力先または趣旨協力申込先	下條村役場 阿南町役場 天龍村役場	伊那市役所 中部電力PG(株) 伊那営業所 上伊那地域振興局 (一財)中部電気保安協会 伊那営業所 高遠町総合支所 長谷総合支所 南箕輪村役場 箕輪町役場	駒ヶ根市役所 宮田村役場	飯島町役場 中川村役場

4. 電気工事士に対する研修の実施結果一覧表

◆◆◆◆◆ 長野支部 ◆◆◆◆◆

研修科目	実施月日・場所	研修対参加者	講師名
職長・安全衛生責任者能力向上教育	2022年2月3日	長野支部 全組合員	RSTトレーナー 小川 修司 様
合計	1開催		

◆◆◆◆◆ 上田支部 ◆◆◆◆◆

研修科目	実施月日・場所	研修対参加者	講師名
労働災害発生状況死亡災害事例	8月24日 新型コロナ感染防止の為冊子配布	18名	小諸労働基準監督署監修
交通事故発生状況 佐久警察署管内死亡事故・妨害運転「あおり運転」	8月24日 新型コロナ感染防止の為冊子配布	18名	佐久警察署監修
安全衛生シート（30項目）より抜粋、各社で社内教育を行う	各社日程による	78社+ 各社従業員	月間安全衛生シート 2021年8月号より
合計	3開催	36名 他	

◆◆◆◆◆ 松本支部 ◆◆◆◆◆

研修科目	実施月日・場所	研修対参加者	講師名
第二種電気工事士（学科）講習	5月10～12日 松本電気会館	11名	細田 昭彦様
第二種電気工事士（技能）講習	7月5～7日 松本電気会館	9名	南沢 邦之様
第一種電気工事士（学科）講習	9月14～16日 松本電気会館	10名	細田 昭彦様
フルハーネス型安全带使用作業特別教育	4月8日 松本電気会館	29名	新井 巻好様
足場の組立等の業務特別教育	7月13日 松本電気会館	27名	新井 巻好様

安全教育（安全大会）	7月2日 松本市勤労者体育センター	101名	労働基準監督署 中部電力P G(株) 他
保護具・防具耐圧試験	5月7日～9月10日 (うち6日) 松本電気会館	105人	組合会員 (取扱講習受講者)
合 計	7 開催	292名	

◆◆◆◆◆ 諏訪支部 ◆◆◆◆◆

研修科目	実施月日・場所	研修対象者数	講師名
安全対策の周知・確認 災害・事故速報の共有化	諏訪地区 8月10日 諏訪市内	地区会員 13名	中部電力P G(株)職員 (一財)中部電気保安協会 職員 地区長
	岡谷・辰野地区 8月26日 岡谷市内	地区会員 11名	中部電力P G(株)職員 (一財)中部電気保安協会 職員 地区長
	茅野地区 8月25日 茅野市内	地区会員 9名	中部電力P G(株)職員 (一財)中部電気保安協会 職員 地区長
	下諏訪地区 8月24日 下諏訪町内	地区会員 6名	(一財)中部電気保安協会 職員 地区長
合 計	4 開催	39名	

◆◆◆◆◆ 飯田支部 ◆◆◆◆◆

研修科目	実施月日・場所	研修対象者数	講師名
フルハーネス型墜落制止用器具 特別教育	5月20日 飯島町文化館	41名	フルハーネス特別教育推進者 湯澤 英喜様
第二種電気工事士筆記試験講習	5月18日 飯田電気会館	13名	(一財)中部電気保安協会 松下 清二様
第二種電気工事士技能試験講習	7月6日、7日13日 飯田電気会館	9名	技術委員

職長・安全衛生責任者教育	7月15日、16日 飯田電気会館	14名	建災防専属講師 柴田 房夫様 ゼロ災ネットワーク 草田 和英様
合計	4開催	77名	

5. 支部・地区独自実施事業報告書

支部名	内容
長野支部	・支部通信第80号の作成 地区だよりに「電気使用安全月間」の特集
諏訪支部 諏訪地区	・諏訪湖畔公園の環境美化・景観維持・防犯のために街路灯の清掃を実施 ・水銀灯 23灯 一般街路灯 13灯
諏訪支部 茅野・富士見・ 原地区	・横内公園、金沢公園、岳麗公園の外灯清掃・点検 44か所 ・公園内トイレの蛍光灯取替 7カ所
諏訪支部 岡谷・ 辰野地区	・岡谷市湖畔公園のポール型外灯 13基、壁取付け型器具 10基、 平面取付け型器具 24基の清掃および点検 ・公園内分電盤点検 1カ所

●● 写真で振りかえる “電気使用安全月間” ●●





上田支部

松本支部

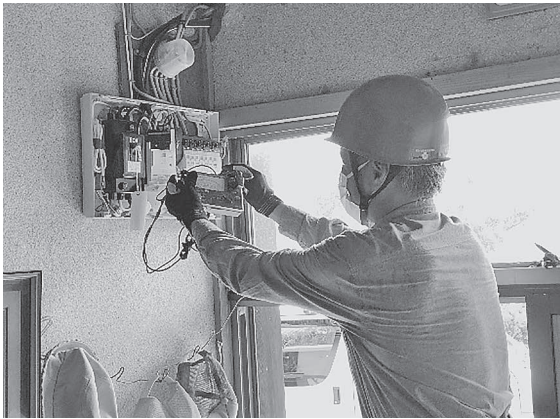

諏訪支部

飯田支部



令和3年度 電気工事保安講習会開催報告

松本支部 竹内 浩喜

開催当日は、晴れやかな晴天に恵まれ、昨年度に引き続きまして、今年度もコロナ対策をしっかりと行い各自マスク着用、ソーシャルディスタンスを取っての開催となりました。

1. 日 時 令和3年11月19日(金) 13:30~16:40
2. 場 所 松本市勤労者福祉センター
3. 参加人数 100社 103名 他支部2社 2名 長野安全サービス1社 7名
合計112名



4. 講習内容 講師及び感想

(1) 「電気工事二法について」

講師 長野県松本地域振興局 商工観光課 主事 久保田 和奏 様

昨年度も講師として登壇して頂きましたが、まさに明眸皓齒かつ丁寧な講義であり、思わず見入り聞きいってしまったのは、自分だけではなかったかと思えます。次回の講演も期待しております。

(2) 「労働災害発生時の対応～もし、事故災害が発生したら～」

講師 建設業労働災害防止協会 長野支部

専任講師 労働安全コンサルタント 小林 喜八郎 様

過去の色々な経験をもとに、事例紹介して頂いての講話で、改めて労働災害を起こしてはいけないこと、又労災隠しの違法性を痛感致しました。

(3) 「電気保安の確保について」

講師 中部電力パワーグリッド(株) 長野支社 大町SS 副長 清沢 正智 様

近々の電気事件事例等を講義していただき、改めて電気事故の怖さを痛感し、電気事故を起さない、起こさせない様に社内教育に努めたいと思いました。

(4) 「電気災害への備え」

講師 パナソニック(株) エレクトリックワークス社

松本営業所 課長 鯉谷 暢之 様

今回は志向を変えての演題で、災害に合わない為の感熱コンセント、感震ブレーカー商品の紹介、G13口金の劣化による災害等講義して頂きました。最後には東京オリンピックに関わった商品まで登場し、オリンピックの感動が蘇りました。

5. おわりに

室井支部長の開会の挨拶では、「大変厳しい情勢です。資材、器材の価格の高騰、及び納期の遅延等で、手元に商品が入らない状況が出ていて、市場が混乱をきたし始めている状況の中での電気保安講習会の開催となりました。一方、海を渡ったアメリカでは、米大リーグ、エンゼルスの大谷翔平選手がアメリカンリーグのMVPを、満場一致で受賞が決まったとの大・大偉業の速報が届き、大変記念すべき日に開催できましたことは、大変喜ばしく思います。」と挨拶しました。

コロナの状況は、現時点では、大分落ち着いて来てはいますが、この先第6波がいつ来るのか、又経済はどうなるのか大変不安要素は尽きないですが、この保安講習会で受講した内容を、忘れずこれからの会社経営に役立たせて行きたいと思いました。



第44回 令和3年度 電気工事保安講習会開催結果報告

支部名 開催日	出席組合員数	出席人数	一般	会場名
	出席率	昨 年 比		
長野 11月16日	124社 79.5%	127名 (-12名)	0	長野市若里市民文化ホール
上田 11月26日	35社 50.7%	42名 (0名)	0 0	佐久平交流センター
松本 11月19日	106社 97.2%	109名 (+5名)	0	松本市勤労者福祉センター
諏訪 11月24日	34社 89.5%	35名 (-2名)	0	諏訪市文化センター
飯田 11月25日	46社 90.2%	47名 (-4名)	0	駒ヶ根市駅前ビル市民交流活性化センター
合 計	345社 81.8% (-3.0%)	360名 (-13名)	0社 0名	

注) 所属支部以外の会場に出席された方の数は、所属支部の数に加算しています。



長野会場



上田会場



松本会場



諏訪会場



飯田会場

令和3年度 中部経営セミナー開催報告

指導教育委員会

副委員長 伊 東 敬 晃



令和3年度の中部経営セミナーの開催報告をいたします。

この経営セミナーは、中部電気工事業組合連合会主催のもと、毎年中部各県持ち回りで本年度は愛知県電気工事業工業組合主管により名古屋市で開催されました。愛知県が主管となるのは昨年度の予定でしたがコロナ禍により中止され、2年ぶりの開催となった第44回中部経営セ

ミナーは、令和3年10月13日(水)にホテルメルパルクNAGOYAにて来賓・中部5県の会員他総勢71名出席のもと以下の内容で開催されました。

会長挨拶 藤沢 一三 連合会長

来賓挨拶 中部電力パワーグリッド株式会社執行役員 名古屋支社長 下村 公彦 様
愛知県電気機材卸商協同組合理事長 富永 浩司 様

来賓紹介 中部電力パワーグリッド株式会社名古屋支社 電力サービス部長 高橋 修 様
中部電気工事協力会連合会長 松本 高明 様

講演 演題 「コロナ収束後 電気工事業界として進むべき道」
(全日電工連の事業展開について)
講師 全日本電気工事業工業組合連合会
常任理事・事務局長 五十畑 正美 氏



研修会

「組合財政簡易診断研修会」のお勧め

講師 全日本電気工事業工業組合連合会

事業部長 財務基盤強化推進チーム 岡崎 徹 氏

閉会の挨拶

村上 愛知県工組理事長（当番県）

森 岐阜県工組理事長（次回開催県）

コロナの第5波が終息しつつあり、当日の愛知県での新規感染者が40名報告される中での開催となり、外部から講師を招き講演・研修会を実施することは難しかったようですが、全日電工連設立63年の足跡と今後の展開、全日電工連の事業の方向性を知ることができ、また、研修会では持続発展的な組合組織を構築するために、財政診断・財政強化事例・意見交換のPDCAサイクルのうちC（チェック）A（アクション）が大事であることを認識でき、有意義な講演・研修会でした。

第44回を数え、歴史ある経営セミナーをコロナによって絶やしては！と工夫して開催された経営セミナーであり、例年ですと懇親会で中部5県の会員が交流し開催地の夜を楽しむのですが、それは来年岐阜県で盛大に開催されることを祈って、閉会となりました。

以 上

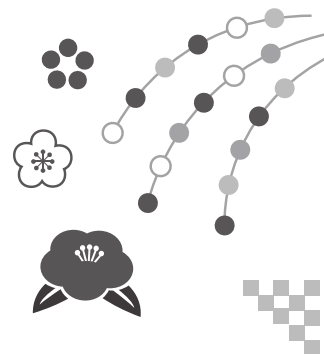

“第34回電気工事業全国大会”に参加して

開催日 2021年11月11日(木)

場 所 滋賀県大津市びわ湖大津プリンスホテル

大会メインテーマ

「絆を深め 業界の発展につなげよう
びわ湖の風に乗せて!!」



指導教育委員会
委員長

室 井 一 郎

大会サブテーマ

「インフラの要を担う電気工事業 広げよう
高めよう そのやりがいを!!」

「コロナに負けるな!! 一致団結で 今こそ示そう我々の底力」

2021年11月11日、滋賀県大津市にて電気工事業全国大会が行われました。人数制限をして、会場内でのコロナ対策を施しながら500名程の人数が集まり、北は北海道、南は沖縄まで全国の工業組合・青年部の関係者が集まり盛大に行われました。



開会の辞 藤沢理事長

我が長野県からも藤沢理事長はじめ9名の役職員が参加しました。今回は特に『第5回優良事業工組表彰の新規事業部門』に、組合を代表して飯田支部の「高校生への電気工事士受験支援事業」という内容で全国の皆様に事例発表をしていただきました。地元の工業高校より、実技講習について先生方のみではきめ細かな指導が難しいとのことから、工業組合飯田支部へ実技指導の依頼があったそうです。



依頼を快く受けた飯田支部では全面的なサポートを行い、1日3～5名体制で生徒さんの指導に当たったそうです。通常業務で忙しい中、将来の電気工事士の為に時間を割くことは簡単ではなかったと思いますが、飯田支部一丸となってサポートすることは大変素晴らしいことだと思います。就職を前にした生徒と直接話ができる事、電気工事業の魅力を伝えることができる事、また、若い社員を派遣することにより自ら学ぶことが出

来る事などメリットも多くあるようでした。2017年より継続的に行っていることは、学校・業界が一体となって若い電気屋さんを育てたいという意義はとても大きな事であり、見習わなければならないと感じました。

発表はとても分かりやすく、全国の皆様の前で長野県代表として大いにアピール出来たことに、改めて、協力していただいた飯田支部の皆様、そして発表していただいた湯澤さん西村さんに感謝を申し上げます。

短い時間ではありましたが、全国の工業組合の皆様の発表を聞いて、今後の組合事業について全ての県で憂慮していると感じました。5年後10年後の組合の在り方を真剣に考え、そして危機感を持ちながら前に進もうと考えている。そんな努力と意識改革を進めていることが分かり、大変勉強になりました。他県の良い取組は利用しながらも、今後の組合活動を真剣に考える大変すばらしい機会だったと感じます。今年は人数制限がありましたが、今後は是非とも若手も含めいろいろな人に聞いていただきたい有意義な全国大会でした。



発表する湯澤監事



(びわ湖)

定期調査業務委員会 業務報告



定期調査業務委員会

委員長 関 森 春 美

新年明けましておめでとうございます。本年も宜しくお願いいたします。

さて、昨年の新年号に新型コロナウイルスの感染拡大のお話をさせて頂きましたが、ようやく感染者数も減ってきました。しかし、収束までは未だハードルが高く、感染予防により一層気を引き締めていかなければと思っております。そして直接お客様に接する調査業務でありますので、特段の注意を払い日々の業務に従事させて頂いております。

さて令和3年度上期も終わり、下期もお陰様で順調に推移しており、10月14日には中部電力パワーグリッド株式会社長野支社様より情報提供頂く「中部電力管内で発生した災害事故発生速報」を活用させて頂き、当安全サービス事務所内において事故対策検討会を実施しました。さらに、11月8日に開催された中部電力パワーグリッド株式会社様並びに一般財団法人中部電気保安協会様主査による「2021年度下期委託作業安全推進会議」に参加いたしまして、検討会の結果を報告させて頂きました。

お陰様を持ちまして当調査業務も中部電力パワーグリッド株式会社様より業務委託され、この3月21日より19年目に入ることとなります。この事は中部電力パワーグリッド株式会社様、一般財団法人中部電気保安協会様、そして調査エリアであります安曇野営業所管内の需要家の皆様並びに組合員皆様の暖かいご支援・ご指導の賜と深く感謝させて頂く次第です。

その調査業務は平成16年3月より調査員5名（内センター長1名兼務）にてスタートいたしましたが、その調査員5名の中で唯一開設から今日まで約18年間、調査員として調査業務に従事された長澤英一調査員が昨年末退職されました。その18年間、長澤調査員は大町SS管内を主に担当し調査されたその換算件数は約125,000件、この数字は委託を受けている安曇野営業所管内全域の4年間（1周期）の調査件数とほぼ同数であり、走行距離は約324,000キロにも及びました。長年無事故で適正に業務に当たられた功績は非常に大きく感謝の念に堪えません。誠に御疲れ様でした。

そして新たに10月14日より38歳という若さの望月伸也さんが入所いたしました。

調査員5名に実務教育をしてもらい、この会報が発行される頃には、中部電力パワーグリッド株式会社長野支社様の“調査員適正試験”に合格し、調査員としてスタートを切っているものと思いますので、皆様のご指導宜しくをお願いいたします。

今後も関係者一丸となって地域の需要家の皆さまに安心・安全をお届けできるように協力して参りますので、組合員皆さまはじめ関係皆さまのご指導並びにお力添えを賜りながら事業を推進して参りたいと思いますので宜しくをお願いいたします。



10月14日 事務所全体で実施した
上期災害・事故対策検討会風景



11月8日 下期委託作業安全推進会議
(一財)中部電気保安協会様にて



18年務められた長澤調査員（右）と
新たに採用された望月調査員（左）

長野電気安全サービス 退職にあたり

長 澤 英 一



約18年、一般用電気工作物調査業務の調査員として従事して参りましたが、令和3年12月末を以て退職させていただきました。

思えば、平成15年9月“調査員募集”を見て応募させていただき、松本電気会館の面接会場に行くと10数名の応募者が来られ、皆さん“腕の良い職人さん”という感じの方ばかりで、採用されるか心配でしたが後日、採用通知をいただき安堵したことを今でも覚えています。

工業組合として調査業務は規制緩和による新規事業への参入ということで、立ち上がりから参加させていただくことになり、調査員教育には一般財団法人中部電気保安協会長野支店元調査部長様並びに協会調査ご担当者皆様に2ヶ月教育していただき調査業務の基本から学びました。何もかもはじめての事で、『待遇・調査・測定器機器等の取り扱い・不在時の対応・調査後の事務処理』等々研修いたしました。

研修を終え、中部電力(株)長野支店様による筆記試験、合格後当時の明科訓練所にて長野支店並びに明科営業所ご担当者様による実技試験を受け、調査員候補5名、無事合格をいただき、その後事務所立ち上げの準備をして、平成16年3月より調査業務を正式にスタートさせていただくことになりました。

調査員5名の内4名は既に退職され、スタート時の調査員は私一人となりました。

私は中部電力(株)大町SS管内を主に調査をさせていただき、時期によっては熊・蜂がとても多く発生し、場所によってはかなりの豪雪地での調査でした。

事務所の調査員皆さん、そして工業組合役員皆様の日頃のお力添えを頂きながら、お陰様で18年大過なく調査を行うことができました。

長い間、本当にありがとうございました。そして大変お世話になりました。

皆さまよろしくおねがいします

望 月 伸 也



10月14日より長野県電気工事業工業組合 長野電気安全サービスに入所いたしました望月伸也と申します。

組合の仕事に今まで携わり、お客様と接する機会が多くありました。住宅における共済普及の業務では、近年の自然災害や地震の発生が多くなっていく現状に直面すると同時に電気の必要性を感じました。

電気工事関連の分野は未経験ではありましたが、電気工事士の資格を取得する中で、電気の大切さと危険性を学びました。日常生活の暮らしで、電気は欠かせないものであり必需品になっていると感じました。日々の業務において、先輩方のご指導を仰ぎながら、皆様に安心安全に暮らせる生活していただけるような調査員となれる仕事をしていきたいと思っております。

令和3年度 第一種電気工事士 受験準備講習会開催報告

【指導教育委員会】

今年度も第一種電気工事士資格取得を目指した受験準備講習を開校いたしました。

新型コロナウイルス感染拡大防止対策を講じながら、筆記・技能合わせて延べ6日間の講習会を実施し、筆記受講生8名・技能受講者8名の皆様にご参加いただきました。女性の受講生もあり、業界内の女性活躍を感じる一面も見られました。

筆記対策講師には、一般財団法人中部電気保安協会長野支店様にご協力を賜り神林様、榎田様、佐藤様に其々ご講義いただきました。例年、受講生の学科試験合格率は高く、今年度も大変丁寧な講義をしていただきました。また、技能対策講師には、長野県長野技術専門校電気工事科元指導員の細田様をお招きし、解りやすい試験対策と熱心な個別指導をしていただきました。

藤沢理事長から「電気工事士が不足しており、受講生皆さんの力が必要となる。会社の皆、業界全体が応援している。この資格は、個人そして業界の財産になる。体調に気を付けてこの難関を突破してほしい、期待している。」と受講生を激励されました。

最後に、コロナ禍にもかかわらず講習会開催にあたり多大なご支援をいただきました一般財団法人中部電気保安協会長野支店様、講師の皆様、細田様には心より御礼申し上げます。

◆学科講習 4日間 9月6日(月)～7日(火)・14日(火)～15日(水)

◆技能講座 2日間 11月24日(水)～25日(木)

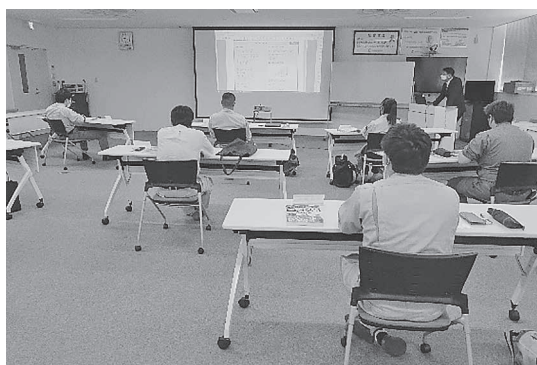

学科講習風景①



技能講習風景①

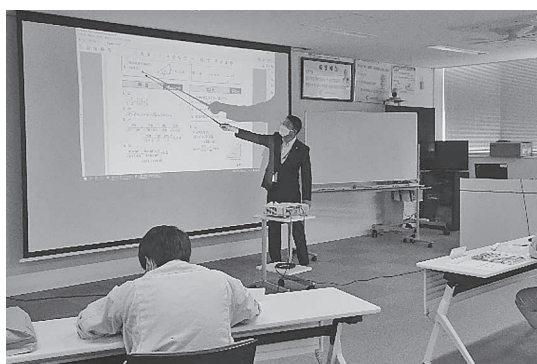

学科講習風景②



技能講習風景②

令和4年度 第一種電気工事士定期講習会開催計画

【指導教育委員会】

令和4年度の第一種電気工事士定期講習会は、以下の日程で開催される予定です。この講習は5年毎に受講しなければならないため、有効期限前に必ず受講してください。受講対象となる方は、一般財団法人電気工事技術講習センターより受講案内が参ります（講習センターに事前登録された方のみ）。受講申込は、当組合に郵送またインターネットでお願いいたします。

事前登録がお済でない方は、当組合事務局へお問い合わせください。特に、資格取得後に初めて講習会を受けられる方は、事前登録されておらず申込書が届かずに有効期限が過ぎてしまった問合せが数多く寄せられています。心配な方は、一度ご確認ください。

また、コロナ禍により会場の人数制限が行われており、十分な座席数を確保できない場合がありますので、申込はお早目をお願いいたします。

開催日	会場名	受講対象人数	コード番号
令和4年5月9日(月)	長野地域職業訓練センター	50名	131201
10月21日(金)	松 筑 建 設 会 館	80名	131202
11月4日(金)	長野地域職業訓練センター	50名	131203
令和5年3月10日(金)	長野地域職業訓練センター	90名	131204
	長野3会場・松本1会場	270名	



松本会場 講習風景



長野会場 講習風景

● 定期講習会に関するお問合せ先 ●

長野県電気工事業工業組合 事務局

〒380-0815 長野県長野市大字鶴賀田町2088番地

TEL 026-232-4675 FAX 026-235-2868

E-mail : info@koso-nagano.or.jp

令和3年度 各種表彰受賞者報告

令和3年度は次の方々が栄えある表彰を受賞されましたので、ここにご報告いたします。
誠におめでとうございます。

(敬称：略)

厚生労働大臣表彰

表彰種別	支部名	受賞者	受賞月日
認定職業訓練関係功労 (個人)	松本	倉澤 英行 (株式会社松本電業社 代表取締役)	12月16日

中部近畿産業保安監督部長表彰

表彰種別	支部名	受賞者	受賞月日
電気保安功労 (電気工事士の部)	上田	市川 信雄 (佐久電工商会 代表)	8月27日

長野県知事表彰

表彰種別	支部名	受賞者	受賞月日
電気保安功労 (個人)	飯田	新井 博 (新井電気工業株式会社 代表取締役)	5月31日

市町村表彰

表彰種別	支部名	受賞者	受賞月日
長野市技能功労 (個人)	長野	渡邊 学 (国際電設工業株式会社 代表取締役)	10月11日

電気安全中部委員会委員長表彰

表彰種別	支部名	受賞者	受賞月日
電気保安功労 (営業所の部)	上田	油井電設株式会社 (代表取締役 油井 鬼治)	8月27日
電気保安功労 (営業所の部)	飯田	有限会社みのわ電気工事 (代表取締役 鈴木 勝)	
電気保安功労 (電気工事士)	長野	伊藤 善宣 (株式会社コスモ電設 代表取締役)	
電気保安功労 (電気工事士)	松本	永田 善正 (有限会社永光電気 代表取締役)	

青年部会活動報告



長野県電気工事業工業組合 青年部会
会長 橋本 優

新年あけましておめでとうございます。日頃より青年部の活動にご協力賜りありがとうございます。さて昨年5月の総会より青年部活動の舵取りをスタートしてまいりましたが、大変充実したスケジュールでした。



WEB動画撮影

まずは恒例行事となった「ものづくりフェア」の参画です。残念乍ら今年度もWEB開催となりましたが、沢山の子どもたちに電気の楽しさを伝えるべく昨年度よりも配布数を増やして対応してまいりました。昨年の良かった所はそのままに、さらに良くなるようにリビジョンアップを行うことができるのが、青年部の良さ！と自負しております。来年はどういったこ

とができるか、皆と深識長慮してまいりたいと思います。

青年部の理事会ですが、今までは対面でのみ行っておりましたが、初めてリモートと対面のハイブリッド形式で実施しました。青年部以外の場所ではもう当たり前になったウェブミーティングですが、使わない手はありません。移動時間が短縮されるのが大変ありがたく、引き続き活用してまいります。このウェブミーティングですが、中部5県の青年部会長との会合も同様に行われました。また、11月には関西電気組合大会にもWEBで出席し、全国から100人以上の青



リモート理事会

年部の方々と様々なテーマに沿って、トークルームに分かれて実施されました。WEB開催で100人以上の参加者をどのようにまとめるのか興味深かったですが、運営準備も完璧で大変勉強になりました。

WEBばかりではありません。11月11日に滋賀県で開催された電気工事業全国大会に参加しました。

数ある事業の中から長野県飯田支部の事業も発表され、全国の事業を拝聴しつつ、井の中の蛙であることを痛感させられるも意義深い大会であり、今後の活動運営の参考になる事が多くありました。今年はさらに飛躍できるように精進したいと思いますので、引き続きのご支援をよろしくお願いいたします。



事業発表に質問をする橋本会長



今知りたい

経営に関するハナシ

最低賃金の上昇とこれに対する対応

小林和宏社会保険労務士事務所 小林 和 宏

地域別最低賃金は、毎年10月1日に改定されるのですが、令和3年は、コロナ禍がまだ収まらない中であって、プラス28円という大幅な上昇となりました（令和2年はプラス1円）。地域別最低賃金が今後も毎年30円程度の上昇が見込まれる中で、経営者としてどのような対応を行うべきか、提言したいと思います。

1. 過去の地域別最低賃金の推移と今後の推移見込み

まずは、長野県の地域別最低賃金の推移をご確認ください。

	2014年	2015年	2016年	2017年	2018年	2019年	2020年	2021年
最低賃金	728円	746円	770円	795円	821円	848円	849円	877円
上昇額	15円	18円	24円	25円	26円	27円	1円	28円

これを見ると、2016年以降は2020年を除き毎年20円以上上昇しており、しかも、その上昇額も1円ずつ増えています。となると、今後についても毎年30円程度上昇してゆくものと考えべきです。

それでは、どこまで最低賃金は上昇するのか。政府としては、地域別最低賃金の加重平均額を1,000円にしたいとの方針を打ち出していますので、経営者としては最低賃金を1,000円と想定した上での経営戦略、経営計画を策定する必要があります。

2. 最低賃金の上昇にどのように対応すべきか

それでは、最低賃金の上昇に対して、どのような対応を図るべきでしょうか。これに関しては、各事業の労働生産性を向上させるしかありません。

労働生産性を向上するためには、

- ① 従業員のマンパワーの向上
- ② 機械化、IT機器の導入による仕事の効率化

しかありません。

まず、従業員のマンパワーの向上に関しては、従業員一人ひとりの職務能力の向上のほか、従業員間、従業員—経営者間のコミュニケーションの向上、風通しの良い職場づくり、

職場環境の整備等が考えられます。それぞれの職場で、こうすればもっと効率的に仕事ができる、職場風土の改善ができるという点を、従業員とともに探してみたいでしょうか。

続いて、機械化、IT機器の導入による仕事の効率化です。こちらについても、従業員とともに、仕事の効率化のためにできることを洗い出すことからスタートです。何が課題かわからないという場合には、専門家への相談、中小企業デジタル化応援隊事業等外部の力を借りることも必要です。商工会議所、商工会、長野県中小企業振興センター等、公的機関の支援を積極的に利用していただきたいと思います。

3. 助成金の活用について

さて、最低賃金の上昇に対しては、「助成金」も積極的に活用してほしいところです。というのは、助成金の中には、「労働者の賃金を〇〇円（〇〇%）引き上げる」ことが要件となっているものがあるからです。

具体的には、

- ① キャリアアップ助成金
- ② 業務改善助成金
- ③ 働き方改革支援助成金

等です。

令和4年の最低賃金改定（令和4年10月1日）の前に、職場内の最低賃金を30円以上アップした上で、助成金を受給することにより、最低賃金の上昇の経営への影響を緩和することができます。

ポイントは、

- ① 今から対応可能な助成金を研究しておき、年度が変わって新年度の助成金の内容がはっきりした時点で計画を樹立する
- ② 7～8月には賃金改定をおこなう（10月に入ってからでは意味がない）
- ③ 現在の労務管理の方法が現行の労働法令に合致しているか事前に確認しておく（特に、就業規則、タイムカード、賃金台帳）

です。

4. まとめ

以上、今後の最低賃金の上昇の見込みとこれに対する対応方法について述べて参りました。

外部環境が大きく変革してゆく中で、企業も従業員も変わって行かなければならない時代です。このような時代であるからこそ、経営環境の変化を前向きにとらえて、事業を時代に合ったものへと変えていって欲しいところです。

また、そのためには、公的機関の支援、専門家の支援を積極的に活用してほしいと思います。

支 部 紹 介

教えることは学ぶこと

飯田支部 湯澤英喜

飯田支部上伊那地区会の恒例ボランティア事業となりました「駒ヶ根工業高校 第二種電気工事士技能試験 補講」のお手伝いも、昨年で5年目を数えました。駒工では2年次に工事士取得を目指して試験に挑戦しています。全国の合格率が60パーセント前後という中で、90パーセントを超える高い合格率をこの5年間キープし、卒業時には、ほぼ100パーセントの生徒が第二種電気工事士を取得しています。

補講は技能試験前の3週間、放課後の4時から6時30分まで行われます。組合員の中で1日4～5人体制で当番を組み、生徒の指導にあたりました。現在の技能試験は候補問題の13問が事前に公表されているので、生徒たちはその問題をひたすら繰り返して練習します。できた作品をチェックしアドバイスするというのが、我々の役割です。

始めのうちは単線図を複線図に直すこともままならず、単位作業そのものも「のの字巻きがうまくいかない」「握力がなくてリングスリーブの中が圧着できない」など、試験時間の40分にはとても入らなかった生徒たちも、回数を重ねるうちに徐々に上達し、15分程度で完成させてしまう生徒も現れ、終了の合図の手が次々とあがり、チェックする我々も大変忙しくなってきます。先生方からは「作品を審査する人員が増えたことで、より多くの課題が練習できてありがたい。」「普段接している先生と違い、地元の電気工事屋さんが指導してくれることで、程よい緊張感が生まれ、集中して学習ができています。」などという声を頂いています。生徒からは「コツやテクニックを沢山教えて下さった事で、作業が早くなった。」「プロの電気工事屋さんから助言がもらえるので心強い。」などの感想を頂いています。

また、この事業を我々の目線から見ると、「先生方や生徒の皆さんとの直接的な関係を持つことで、電気工事の魅力を直に伝えることができる。」このことは慢性的な人手不足に悩む電気工事業界にとって、人材確保のチャンスになると思います。また「教えることは学ぶこと。というように指導力のスキルがアップする。」この視点から、あえて若手社員さんを連れて参加して下さった店主さんもいらっしゃいました。

このように5年間の事業を改めて検証してみると、協力する側、される側共にメリットのあるやりがいある活動だと感じています。私たちの願いである電気工事業界への就職者は、まだまだ少人数ですが、これからも地元の将来有望な生徒たちの、応援を引き続きしていきたいと思っています。

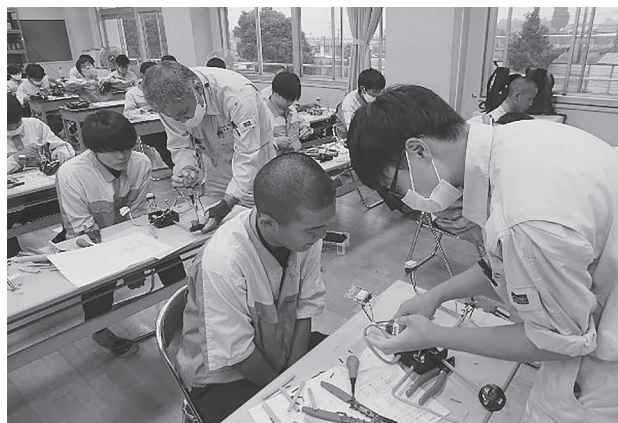

推しメシ

Vol.4
松本支部
野島 梢

「えん処こぼく亭」

コロナ禍での外出自粛により、テイクアウトの利用頻度が増加し、わが家でも子供と一緒に外食する機会が減りました。

学校が休校になり、毎日3食作るのが面倒だなあ…と思った時、色々なお店のテイクアウトをしてみました。

その中でも今回は、松本支部松本地区からお気に入りのお店を紹介します。

松本市島内にある「えん処こぼく亭」です。

松本市音楽文化ホールの近くの住宅街にあるお店で、ご家族で切り盛りされていて、みなさん明るく元気で笑顔が素敵。そしてなんといっても、鮮度抜群のお刺身が食べられるお店なんです。



わが家は、本まぐろ三昧、お刺身三点盛り（でも5種類ある!?…笑）おつまみセットをテイクアウト。

海なし県なのに、こんなにも新鮮で脂がのって、口に入れたらとろけるマグロが食べられることにビックリ！

おつまみセットは、中信地方といえばの「山賊焼き！」や自家製の「さつま揚げ」「牛タン

ローストビーフ」など7品が、どどーん！

わが家の三姉妹も箸がすすみ、あっという間に完食でした。それからというものの親戚やお友達の誕生日のお祝いや、会社でのお弁当でもテイクアウトしています。

ランチタイムには、スーツ姿の方々も大勢並んでいて人気なのがわかります。お店はコロナ対策も万全で安心して食事ができます。

今度は美味しいお酒を呑みながら、お刺身を食べに行きたいと思います。

みなさんも松本へお越しの際は「えん処こぼく亭」へ寄ってみては如何でしょうか。



フリートーク 虹のかけ橋

渋沢栄一さんに思うこと

長野支部 小平敏雄

最近、次の1万円札にもなる渋沢栄一さんのことについて色々取り上げている。

歴史は好きな方ではあるが、現代史の明治時代以降はあまり関心を持たなかったので、私にとっては名前のみで詳しく知る人ではなかった。ところが、NHKの大河ドラマを見始めてから大きく変わろうとしている。

1つのきっかけは生まれたところが、現在の埼玉県深谷市であったこと。私の祖母が生まれたところは現在の埼玉県さいたま市。聞いて覚えているのは、使わなくなった脇差をナタ替わりでマキ作りに使ったという話、ドラマから受ける幕末から明治期に移行していく埼玉地方の情景を見ながら、祖母もこんな生活をしていたのだろうか?と思うと考え深い。

私的には江戸期まではどちらかという、公家や武士の社会で中心者が変わっただけと捉えていたが、明治以後は中心者が民衆に変化していく時であり、歴史的にも重要な人だと思い始めている。

渋沢さんは資本主義の父と言われるくらい企業の設立や経営は約500社になると言われ、数多くの会社は今も現存している。ドラマと言っても、各企業の設立に携わる様子は今でも役に立ち、経営面でも時代は変わっても不変的な部分があるところは興味深い。

今は世界中がコロナという、ある面まだ分からないことが多い化け物と戦っている。特に、経済面で大きな影響を与えている現在、新たにテレワークと言うやり方が生まれるなど、江戸から明治という変化とはまた違う流れが、求められているのかもしれない。そんな資本主義の原点というべき渋沢栄一という、一個人が育ててきたものを今後に生かせないかとドラマを見ながら思い始めている。私にとって出来るものなら、もっと詳しく丁寧に知ることができれば、映像を通した良い教科書になるのかもしれない。

バイクツーリング

上田支部 辰野 渡

先日、コロナ禍も落ち着いてきたところで、仲間と和歌山へバイクツーリングに行ってきました。

実は和歌山へのツーリングはちょうど一年前に行ったばかりで、また和歌山？と一瞬思いましたが、和歌山は見所が沢山あり、道路もきれいに整備されていて、何より妻が大好きなみかんと梅干しが美味しくお土産に困らないので何度行っても良い場所です。

今回は1日目に熊野神社、那智の滝を回って白浜で宿泊し、2日目は九度山へ行き真田昌幸と幸村が蟄居していた真田庵を巡るコースでした。

無理なこじつけかもしれませんが、バイクツーリングは電気工事と似ている所があります。防寒着と雨具、何かあった場合の工具やパンク修理材などの事前準備が大事ということと、走行中その場に適したブレーキやコーナーリングを瞬時に判断して行う技術が必要ということです。さながら停電工事といったところでしょうか。1つのミスで大事故に繋がってしまいます。

そして今回その準備の大切さを実感しました。仲間の1人が峠の途中でパンクしてしまったのです。幸い他の仲間がパンク修理材を持っていたので事なきを得ましたが、誰も持っていなかったらまた少し違う旅になっていたと思います。また、複数で行く際は迷惑をかけないようにという心理が働きますが、余計に無理はしない、焦らない事が大切だと思います。

コロナ禍の影響もあり、バイクに乗る人が増えているようです。私も20年乗り続けていますが、その土地の景色を見て匂いを感じ、無になれる時間は他では味わえないものです。

また来年も美味しいみかんと梅干しを求めて和歌山へ行きたいです。



第2回北アルプス国際芸術祭2020-21

松本支部 松坂 広

東京オリンピックと同じく、2020年に開催予定であった第2回北アルプス国際芸術祭が数回の延期を経て、令和3年10月2日～11月21日迄の51日間、大北地域の大打市で行われました。

新型コロナウイルス感染防止対策を万全に整えての開催となり、遠方より来場の方がおられましたら、主催者に代わりまして厚くお礼申し上げます。

さて現代アート作品は国内外の36組のアーティストにより「水・木・土・空」をコンセプトに作られ、国外の作家はリモートでの参加もあり、地元のボランティアの方々の協力も得て製作されました展示会場は、神社や湖と様々ですが、使われなくなった工場やドライブイン等もあり、電源工事を何力所かさせてもらい、現代アート独特の感性で感じるような作品があったのが印象的でした。

第3回については今後検討されるようですが、私個人としては、是非開催してもらいたいと思います。シャッター街になっていた市内メイン通りに大勢の方々が歩く姿がまぶしく映ったからです。

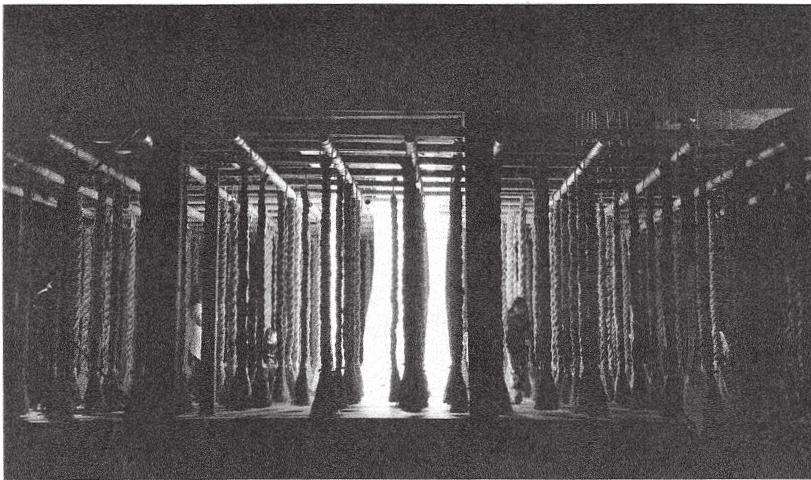

須沼神明社の舞台上で展開されるインスタレーション。金・土・日曜は午後7時まで夜間鑑賞を楽しめる。

▶ マナル・アルドワイヤン（サウジアラビア）「私を照らす」 源流エリア

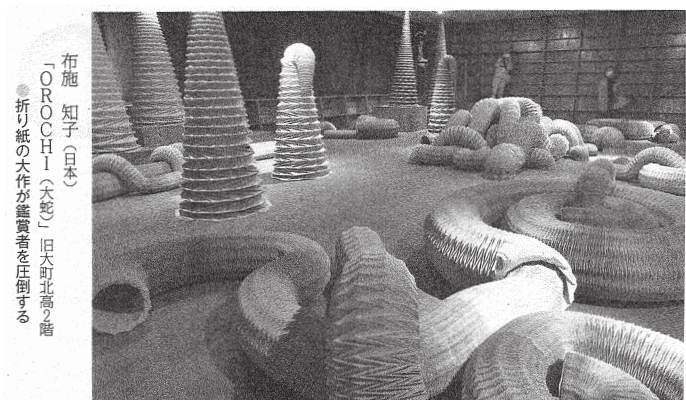

布施 知子（日本）
「ROCKHI（大蛇）」 旧大町北高2階
● 折り紙の大作が鑑賞者を圧倒する

2022年 式年造営御柱大祭

諏訪支部 熊澤昌和

2022年諏訪地域は、7年に一度、寅と申の年に行われる天下の大祭「御柱際」がおこなわれます。正式名称を「式年造営御柱大祭」といい、その全てが諏訪の氏子の奉仕によって執り行われる諏訪大社最大の神事があります。

山の中からもみの大木を切り出し、諏訪大社の社殿に曳行し、社殿の四方に建てて神木となる勇壮な大祭です。歴史は古く1200年以上続く神事とされていて、御柱となるもみの大木は、一番大きいもので樹齢150年とも言われています。

新型コロナウイルスが落ち着いている現在、各地区では準備が急ピッチで進んでいる事もあり、毎週、御柱際のニュースが飛び交って盛り上がっています。一方では、新型コロナウイルスの感染状況によっては、重機等により曳行や、木落とし、川越し等が中止になったりしてしまいます。

又、諏訪大社の「御柱際」が終わると、各地域の神社でも秋頃にかけて、小宮祭が行われ、再び各地区で盛り上がり、諏訪地域の今年は、諏訪大社の御柱際から始まり小宮の御柱際で一年が終わります。

コロナウイルスが終息していれば幸いです、寒い日が続き感染拡大が懸念されていますが、「御柱際」が無事に開催される事を心からお祈りします。

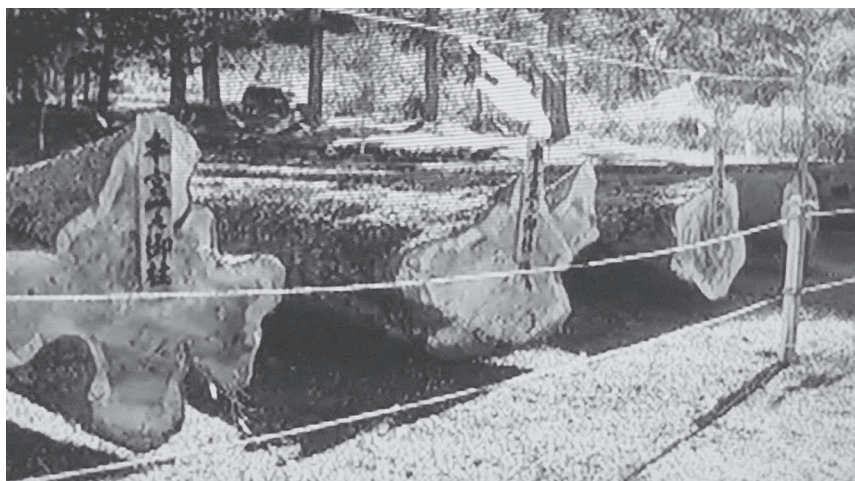

御柱仮置き場の様子

温泉好き

飯田支部 北澤 輝

わたしはここ最近、温泉によく行く。コロナの蔓延しているときは行けなかったが、最近県内は落ち着いているので、コロナ前は結構行っていたのでその頃のようにはいかないがそれでも時間があればたまに温泉に浸かっている。先日、いつもお邪魔している温泉に行き、脱衣まで行くと2人の男性が和やかに話をしていた。年の頃は70前後だろうか。2人が天気の話をし始めた。「浪合では雪が舞ったんだがこっちはどうだった？」もう一人が「こっちは降ってない。山沿いは降ったかも知らんが」・・・浪合から来られた方なのか？飯田の町中の温泉だったので、遠くから大変だなと思いつつ風呂へ入った。温泉の泉質によって効能は様々だが、ここはアルカリ性単純温泉で神経痛や関節痛、冷え性、疲労回復などにいいらしい。これらも温泉の楽しみ？のひとつである。確かに入浴後は疲れが取れるような気がする。露天もあるのだが飯田を一望できるような見晴らしが良いのもここを選んでいる理由の一つかもしれない。長湯はしないので15分くらいで風呂から出ると脱衣の横に小さな休憩所がある。ちょうど自分のロッカーが休憩所のすぐ横に位置していた。そそくさと着替えていると休憩所に休んでいた高齢のお年寄りが裸でストレッチをし始めた。老人を横目に見ながら服を着ているとその方の体の柔らかさに驚愕した。よく力士が行う股割をしているではないか。きれいに床にベタッと足をつけてストレッチをしている。次に片足に体を寄せてはじめた。その姿は新体操選手と思うくらいの柔らかさだ。驚きすぎて思わず話しかけてしまったのだがほぼ毎日やっているらしい。いわゆるルーティーンってやつだ。続けることの大切さはわかるが、逆に続けることの難しさもまたしかり。色々考えさせられる出来事だった。

東京では銭湯が減っているらしい。公衆浴場が減っているとはなにか寂しい。地元では末永く続いてほしいものである。

温泉に行くといろんな人たちの人間模様が垣間見られる。それも面白い。気分転換や疲労回復にたまには温泉に浸かってみてはいかがだろうか。



編 集 後 記

福利厚生情報委員会

副委員長 柳 澤 厚 己

令和4年の春を迎えました。

コロナ禍により各方面に影響がもたらされましたが、ワクチン接種も進み感染者数も減少しうまくコントロールされているのかなと思います。

関係者の皆様に感謝。

昨日、軽井沢のお客様のお買い物にお供させて頂いた時に、有名なスーパーの駐車場は県外ナンバーの車が増え、夕方ではありましたがレジは20~30分待ちで「お会計はお一人様で」と案内されるほど賑わいを取り戻していました。

緊急事態宣言は解除され経済も回りはじめておりますが、第六波は？仕事は？暮らしは？

福利厚生情報委員会として、少しでも皆様のお役に立てる様活動していく所存です。大変お忙しい中寄稿頂いた組合員、関係者の皆様、広告掲載にご協力頂きました関係企業・団体の皆様方に御礼申し上げます。

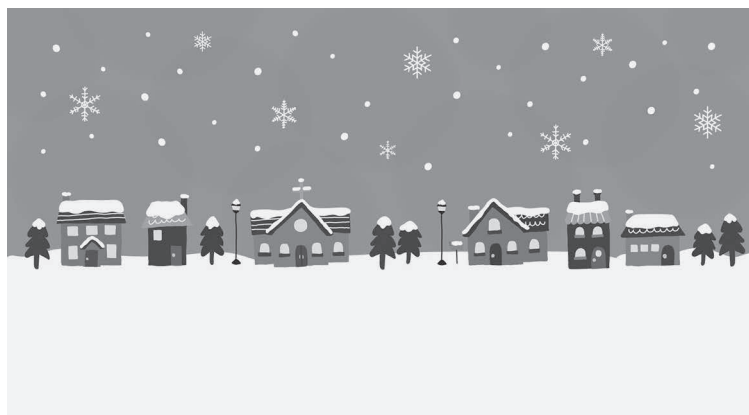

謹賀新年

豊かで安心できる
生活を提供します

電設資材

FA機器

システム提案

信濃電材株式会社

本社 岡谷市若宮二丁目2番38号
TEL 0266-23-3131
FAX 0266-22-8450

<https://www.shinanodenzai.co.jp/>
松本 松本市庄内三丁目6番12号
TEL 0263-26-6062
FAX 0263-25-5933

カワムラ

商品のご案内

切替開閉器 60A・100Aタイプ



停電対策に、商用/非常用の電源を切替えられる開閉器



KSS-62



KSS-63

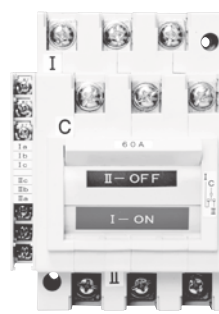

KSS-62,63-CH (補助接点付)

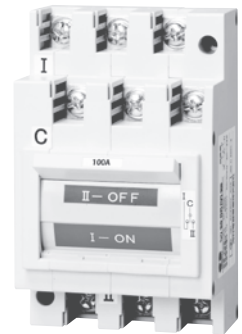

KSS-103

緊急時の蓄電池運用に欠かせない切替開閉器

全負荷、特定負荷どちらにも対応できる様々なラインナップを取り揃えています！

(単三専用 2P60A,3P60A、2P100A,3P100A (それぞれ補助接点付有))

河村電器産業株式会社

長野営業所 090-8462-1580

～皆さん、従業員の福利厚生をいっそう充実いたしませんか～

当共済会では退職金共済事業を継続事業とする非営利型の一般社団法人として事業活動を行っています。主な営業種目は、退職金共済、災害補償共済、労働災害包括共済の3種目です。いつでもご加入いただけますので是非ご利用ください。

退職金共済

- 退職金制度は従業員の大きな関心事です。
当退職金共済は、従業員の長期勤続を奨励し定着を促進しようとする趣旨から加入期間の長い人ほど有利になっているので従業員の定着化に大いに役立ちます。
- 掛け金は、3,000円～30,000円まで選択できます。(増額はいつでもお受けします。)
- 経営事項審査項目の加点対象となっています。

★上記退職金共済は、一般社団法人 東海電友共済会が独自で行っている共済制度です。

災害補償共済（傷害総合保険）

- 就業中のケガが補償されます。(通勤途上を含みます。)
 - 死亡保険金・後遺障害保険金は、最高2,000万円が支払われます。
 - 入院保険金は、Aプランでは日額3,000円が、Bプランでは5,000円が支払われます。
(事故の発生日から1,000日を限度)
 - 手術保険金は、入院保険金日額の5倍(外来時)または10倍(入院時)が支払われます。
 - 通院保険金は、Aプランでは日額3,000円が、Bプランでは日額4,800円が支払われます。
(事故の発生日から1,000日以内の90日が限度)
- 地震、噴火またはこれらによる津波によるケガも補償されて安心です。
- 1人あたりの毎月の掛金(保険料+制度運営費)は、Aプランが1,500円(保険料1,090円+制度運営費410円) Bプランが1,700円(保険料1,260円+制度運営費440円)と大変お得です。

労働災害包括共済（労災総合保険）

- 従業員、下請従業員、臨時労働者、アルバイトなど従業員が労災事故に遭った場合に保険金が支払われます。
- 年間掛金(保険料+制度運営費)は、年間完成工事高によって決定されます。
- 年間掛金は年間完成工事高2,000万円あたり1口につき5,700円(保険料5,400円+制度運営費300円)です。
- 1口あたりの保険金額
死亡保険金は1,000万円、後遺障害保険金(後遺障害等級1級～10級)は500万円～20万円が支払われます。
最高4口まで加入できます。
- 経営事項審査項目の加点対象となっています。(2021年1月現在)

★この広告は、概要を説明したものです。詳しい内容については、取扱代理店または損保ジャパンまでお問い合わせください。
★ご契約者(加入者)以外に補償の対象となる方(被保険者)がいっしょにいらっしゃる場合にはその方にもパンフレットに記載した内容をお伝えください。
★取扱代理店は引受保険会社との委託契約に基づき、お客さまからの告知の受領、保険契約の締結・管理業務等の代理業務を行っております。したがって、取扱代理店とご契約いただいても有効に成立したご契約につきましては、引受保険会社と直接契約されたものとなります。

お問い合わせ先
<取扱代理店>

一般社団法人東海電友共済会

〒432-8023 静岡県浜松市中区鴨江4-10-20
TEL:053-454-7340 FAX:053-454-3821

<引受保険会社>

損害保険ジャパン株式会社 浜松支店 浜松中央支社

〒430-0927 静岡県浜松市中区旭町12-1
TEL:053-454-6541 FAX:053-452-4601

[SJ20-16742 2021/03/15]

お客様とともに地域社会発展のために 8つのプロジェクト

電設資材

家電製品

電子部品
及び
制御機器

健康器機
介護用品

通信・
防犯機器

太陽光発電
ZEH住宅
関連設備

冷暖房
住宅設備
機器

PC
スマートデバイス
OA機器



株式会社 富士電機

本社／飯田市松尾町2-20
TEL (0265) 23-5050
(飯田支店・伊那支店・松本支店・長野支店)
■<http://www.e-fuji.co.jp>

Energy Management Engineering
内外電機株式会社

改正

キュービクルの更新をおすすめします。
- 豊富な技術と実績でお客様をサポート -

省エネ老朽化
耐震



プラスチックボックス

キャビネット

TOP(トップ)盤

Standard

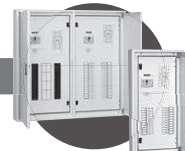
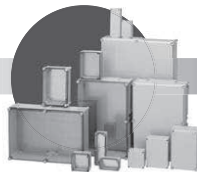

キュービクル・分電盤はもちろん

お客様のニーズにお応えします! Easy order

- 最適な商品をご提案 -



曙キュービクル



EOシリーズ

製品の詳細は、最寄りの支店までお問合せください。

関東支店 TEL.03-5925-4850 北信越支店 TEL.076-444-0112 関西支店 TEL.06-6782-0181 九州支店 TEL.092-552-7060
北関東支店 TEL.048-651-4601 中部支店 TEL.052-671-8430 中四国支店 TEL.082-249-0861

中小企業・個人事業所の
大黒柱
 休業支援共済

持病を
お持ちの方も
ご相談
ください。

共済商品の内容

保障のコース	① 入院共済金 入院1日目から30日まで	② 休業支援共済金 継続して30日以上入院	30日以上入院した場合 の合計額（①+②）
100万円 コース	1日につき 10,000円 入院共済金支払限度30万円	一時金で 70万円	100万円
50万円コース	1日につき 5,000円 入院共済金支払限度15万円	一時金で 35万円	50万円
30万円コース	1日につき 3,000円 入院共済金支払限度9万円	一時金で 21万円	30万円

○ 詳細につきましてはパンフレットをご覧ください。

長野県福祉共済協同組合

〒380 0936 長野市中御所岡田 131-10 長野県中小企業会館3階

0120-86-9431

【北信支部】長野市中御所岡田 131-10 長野県中小企業会館3階

TEL.026(269)0885

【東信支部】上田市常田 2丁目 20-26 トキダビル3階

TEL.0268(24)1789

【中信支部】松本市中央 1丁目 23-1 松本商工会館3階

TEL.0263(33)0510

【南信支部】諏訪市高島 2丁目 1201-40 RAKO 華乃井ホテルバレス1階

TEL.0266(78)4033

【飯田支所】飯田市主税町3-1 いいだ会館3階

TEL.0265(24)7099

迎春

ECO から

防災まちづくりまで

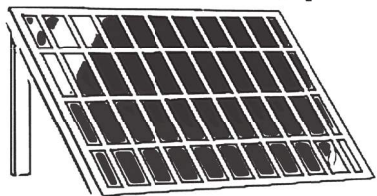
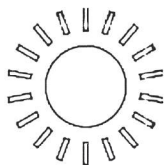

幅広く力を入れています。

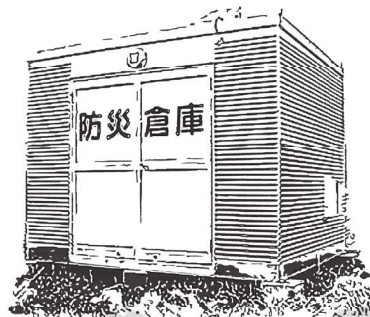

照明器具・電設資材総合卸

株式会社 ニッセイ電機

〒380-0803 長野市三輪 1丁目 1番 6号

TEL (026)241-1566 FAX (026)244-0923

E-MAIL info@nisse-el.jp

Panasonic

厳冬にも猛暑にも強い!



パナソニックの
フル暖 Eolia

UXシリーズ

暖房能力
No.1

NEW 冬も夏も頼れる
ハイブリッドエネチャージ搭載
プレミアムモデル

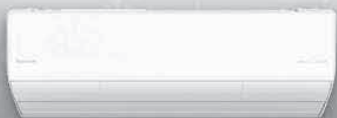

霜取り中もノンストップ暖房!
省エネ性の高い最上位機種!
家族が集まるリビングにおすすめです。

室内暖房用エアコンによる2.8kWクラスに比べて、暖房性能が約1.7倍UPのUX2S202-7.6kW、GS-UX2B202-9.6kW、2021年8月17日現在。

TXシリーズ

NEW 冬も夏も頼れる
お掃除ロボット搭載
奥行き コンパクトモデル



フィルターお掃除ロボット、
暖気チャージシステム搭載!
寝室・子供部屋にいかがですか?

Kシリーズ

NEW 冬も夏も頼れる
「ナノイーX」搭載
スタンダードモデル



「ナノイーX」が
冷暖房しながら空気も浄化!
子供部屋や個室にいかがですか?

新シリーズ「LX」誕生



より高濃度になって抑制スピードがアップ※2

nanoe **ナノイーX**

nanoeX 48兆

ENECHARGE



春・秋
換気

冬
加湿

梅雨・夏
除湿

1年中、お部屋の空気を新鮮な外気と入れ換え
冷暖房しながらも、しない時も、換気

「会社経営」と、「従業員の生活」を

さまざまなリスクから守ります。

業務のリスクから「会社経営」を守る。

〔全日電工連 認定損害保険制度〕

第三者損害賠償制度

第三者への損害賠償

大好評

補償範囲を
ワイドに拡大!
ワイダブワイド



組立保険制度

工事物件・資材への保険



業務災害補償制度

従業員へ労災の補償



暮らしのリスクから「従業員の生活」を守る。

〔全日電工連認定 生活総合保険制度〕

個人賠償責任補償

他人への
損害賠償に



所得補償

休業中の
生活費を
サポート



介護補償

介護に係る
初期費用をカバー



がん補償

がん治療に係る
出費への備えに



2021年4月より
新制度がスタート!

組合員の皆さまの「貸倒れリスク」を補償する。

〔全日電工連認定 取引信用保険制度〕

2021年4月より
組合員の皆さまの
「貸倒れリスク」を補償する
画期的な
「取引信用保険制度」を
新たに新設しました!



全日電工連だけのメリット

無審査

取引先情報の申告は
不要です。
(取引先を問わず補償します。)

シンプルで 加入しやすい

売上高ごとの補償プラン
選択方式のため
めんどろな保険料計算が
不要です。

手続きが簡単

ご加入は加入申込書1枚
を提出するだけです。

各制度の詳細につきましては、専用のパンフレットをご用意しております。

■お申込み・お問い合わせは
各支部(地区本部)・工組、または東芝保険サービス(株)までご連絡ください。

東芝保険サービス株式会社

ゼンニチヨイ

☎080-050-02141

受付時間/平日 9:00~17:00(会社定休日を除く)

取扱幹事代理店: 東芝保険サービス株式会社 引受保険会社: 損害保険ジャパン株式会社 東京海上日動火災保険株式会社

全日本電気工事業工業組合連合会

迎春

つたえる。てらす。ささえる。



電気機器・電設資材・照明器具

総合卸商社

 **大沢電機株式会社**

本 社/長野市篠ノ井会鴨田214-1TEL026-293-0973(代)
営業所/篠ノ井・長野・上田・松本



アウトドアライトのさらなる高みへ

ZERO 3rd generation

LANDSCAPE LIGHTING ZERO

重耐塩仕様標準化 塗装色の別注同一価格



アウトドアライトの
未来をつくる
ZEROシリーズカタログ第3弾
「ZERO」2021

総掲載点数 834点
新製品 434点を掲載

大光電機株式会社
長野営業所/Tel.(026)243-8045 Fax.(026)241-9742
〒381-0038 長野市東和田857-1 信州名鉄長野ビル3F

DAIKO
<https://www.lighting-daiko.co.jp>

未来を変えていく、健康増進型保険。

住友生命 Vitality

今後の日本にとって
 大きな課題となる「健康増進」。
 この課題に、生命保険会社として何ができるか？
 人々の行動変容を応援する
 ウェルネスプログラムを組み込んだ
 「健康増進型保険」。
 それが住友生命「Vitality」です。



全日電工連グループ共済制度受託幹事会社

住友生命保険相互会社

本社 〒540-8512 大阪市中央区城見1-4-35 TEL.06-6937-1435(大代表)
 東京本社 〒104-8430 東京都中央区築地7-18-24 TEL.03-5550-1100(大代表)
 長野支社 〒380-8557 長野市中御所岡田180-2 住友生命長野岡田町ビル5F TEL.026-228-7194
 松本支社 〒390-0811 松本市中央2丁目6-1 リーガル松本ビル4F TEL.0263-32-0355

“住友生命「Vitality」”
 スペシャルサイト



<https://vitality.sumitomolife.co.jp/>

まかせて安心 電気の保安

今年も工事店さまと共に
 電気の安全を守ります



インターネット申込のご案内

- 中部電気保安協会のホームページから
 自家用の新設・設備更新の申込ができます。
 インターネット申込を是非ご活用ください。
 ※インターネット申込なら・・・
- ・24時間365日いつでも申し込みが可能です。
- ・ご来所いただく手間がありません。
 (図面は電子メール等でご提供いただきます。)

インターネットで楽々申込み!

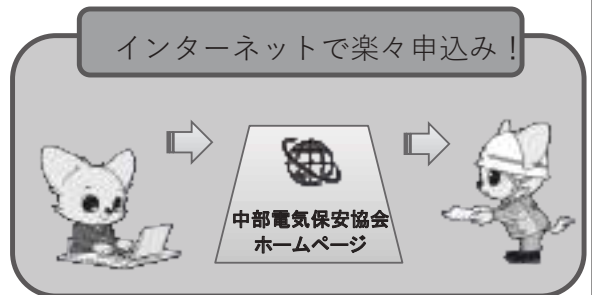

従来通り、お電話・来所での申込も可能です。詳しくは中部電気保安協会のホームページをご覧ください。
 中部電気保安協会 URL <http://www.cdh.or.jp>

- 県下・9営業所が地域に密着した業務で電気の安全を守っています。



一般財団法人
中部電気保安協会
<http://www.cdh.or.jp>

【長野支店】長野市桐原1丁目5-8
 〒381-0045 TEL 026-241-4991
 【営業所】長野 中野 上田 松本 大町
 諏訪 飯田 伊那 佐久



すべてのステークホルダーから信頼される
魅力溢れる企業を目指して



SHOWA 昭和電機産業株式会社

支店・営業所／長野・上田・佐久・松本・飯田・諏訪・伊那・甲府・中津川・東京・相模原
上越・長岡・新潟・六日町・柏崎・三条・長野産機・東信産機

〒380-8507長野市三輪荒屋1154番地 TEL026-243-0146(代) FAX026-243-5150

<http://www.showadenkikk.co.jp/>



浮遊するさまざまな物質を抑制・除去。新しい日常に最適。

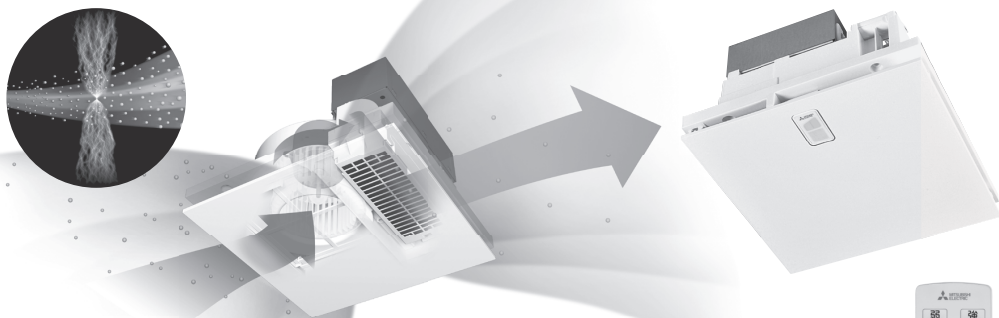

三菱〈ヘルスエアー®機能〉 搭載循環ファン

JC-10KR
希望小売価格
45,000円(税別) 付属リモコン



※この価格は事業者様向けの概算見積価格であり、一般消費者様向けの販売価格ではありません。

確かな信頼と実績、圧倒的な製品ラインアップで、
私たちはこれからも、日本の空気を換えつづけます。

室内のCO₂濃度を検知して
換気量を自動制御。

CO₂センサー搭載 ※業界初 ダクト用換気扇

※ダクト用換気扇の商品において、2020年10月8日発売。(当社調べ)



室内の暖かさや涼しさを保ちながら
しっかり換気。

熱交換形換気扇 ※世界初 〈ロスナイ®〉

※紙製全熱交換器において、1970年発売。(当社調べ)



「換気の困りごと」ありませんか？
私たちにいつでもご相談ください。

三菱電機住環境システムズ株式会社 東京支社 長野支店
〒380-0911 長野県長野市稲葉903 TEL.026-221-7655

謹賀新年



桜田電気工業株式会社

本社：東京都港区東麻布3丁目3番号
 松本・岡谷・伊那・長野
[Http://www.sakurada-denki.co.jp](http://www.sakurada-denki.co.jp)

NITTO KOGYO

スパークテクトで国宝を電気火災から守る!



静岡県にある久能山東照宮（国宝：本殿、石の間、拜殿）にスパークテクトが設置されています。

火花放電を検出し
 電気火災の未然防止に貢献します

放電検出ユニット



NITTO 日東工業株式会社

〒390-0814 長野県松本市本庄1丁目3番10号
 松本営業所 / TEL (0263) 44-1711 (代)

製品についての
 詳細はコチラ



「生きるためのがん保険Days1 ALL-in」の3つの特長

「生きるためのがん保険Days1 ALL-in」は、がんに関する治療費に加え、治療関連費も幅広くまとめて保障する保険です(所定の支払事由に該当する必要があります)。

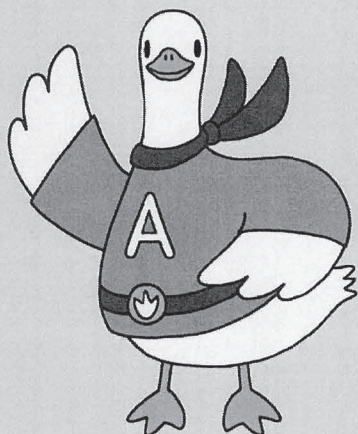

オールインダック

特長1 治療費

多様化するがん治療をまとめて保障します。
また、長期にわたる治療費もしっかりと保障します。

三大治療(手術、放射線治療、抗がん剤・ホルモン剤治療)や緩和療養など、がん治療は多様化しています。
また、抗がん剤・ホルモン剤治療は長期化することもあります。

特長2 治療関連費

入院時の差額ベッド代や病院までの交通費などの治療関連費も保障します。

治療関連費の経済的負担を気にすることなく、治療に専念することができます。



特長3 付帯サービス(ダックのがん治療相談サービス)

訪問面談サービス^(*)で

がん告知直後の不安から治療選択、治療中の悩みなど、がんに対する幅広い悩みを無償でサポートします。

そのほかにも、セカンドオピニオンなど良質な情報が得られるサービスもあります。

(*)面談場所は、病院やご利用者さまの最寄り駅近くの喫茶店などご自宅以外の公共の場所で事前に相談して決められます。

・付帯サービスは(株)法研、リーズンホワイ(株)、(株)保健同人社が提供するサービスであり、アフラックの保険契約による保障内容ではありません。

・無償の範囲を超えるご利用は、有償となります。

・その他、詳細につきましては、アフラックオフィシャルホームページ

URL <https://www.aflac.co.jp/cancerservice/>をご確認ください。

商品の詳細は「契約概要」をご覧ください。

募集代理店(お問い合わせ先)

三井住友トラスト・ライフパートナーズ

〒101-0054 東京都千代田区神田錦町3-1-1

TEL.0120-357-212 (フリーダイヤル)

FAX.03-3233-6754

引受保険会社

Aflac アフラック

東京第一法人営業部

〒163-0456 東京都新宿区西新宿2-1-1 新宿三井ビル19階

TEL.03-3344-1446

当社保険に関するお問い合わせ・各種お手続き

コールセンター0120-5555-95

P19302 AFツール-2019-0127 1月15日

「生きるためのがん保険Days1 ALL-in」返信カード

提出先(取りまとめ先): 上記代理店までFAX(03-3233-6754)下さい

① ご希望の内容に をおつけください。 → 契約を希望する 資料がほしい 詳しい説明が聞きたい

② お名前・性別・生年月日・現住所・連絡先などをご記入ください。

お名前	フリガナ	性別	<input type="radio"/> 男性	生年月日	年 月 日
	フリガナ		<input type="radio"/> 女性		
現住所	フリガナ	連絡先	TEL ()		
	〒		<input checked="" type="radio"/> ご希望の時間帯 <input type="radio"/> ① いつでもよい <input type="radio"/> ② (曜日) AM PM		

募集代理店 宛 今回提供する個人情報の募集代理店における利用目的が、アフラックの各種商品やサービスの案内・提供・維持管理であることを確認しました。また、これらの利用目的のために募集代理店がその提携先であるアフラックに登録されている代理店と共同して対応する際には、個人情報が当該代理店に提供されることにつき同意します。

謹賀新年

令和四年
元旦



デンセンにしかできない、
質の高い付加価値の提供を目指します。



夢をカタチにするなら
デンセンにおまかせください!!

HEMS(へムス)
研修センター

住宅全体のエネルギー最適化や消費量の削減ができる「次世代」の管理システムHEMS。AIと呼ばれる人工知能を利用した最新の住宅IoT機器などの仕組みが学べる施設です。あなたもHEMS研修センターで体験してみませんか？

お知らせ

webでリモート研修実施中!! 詳しくは各支店、営業所へお問い合わせください。

 株式会社 デンセン

[本社] 〒381-8525 長野県長野市南長池713-1 TEL 026-251-0860

【電材営業本部】長野・上田・松本・佐久・北信・相模原・長岡・富岡 【FAソリューション営業本部】上田・長野・松本・Si推進部
【ライフソリューション営業本部】住宅ソリューション営業部・エネルギーソリューション営業部・介護福祉サポート事業部(長野南・上田)
【HEMS研修センター】e-life

www.densen.co.jp

TOSHIBA

LED高天井器具 かんたん無線調光シリーズ

[シーンレッド]

SceneLED

新700W形水銀ランプ器具×2灯相当
新700W形水銀ランプ器具相当
(光源寿命60,000時間) 新ラインアップ

手元リモコンにより
点灯・消灯・シーン調光などが、
かんたんに操作可能な
LED高天井器具。
新たな2つの明るさ50,000lm帯、
25,000lm帯を新規ラインアップ。

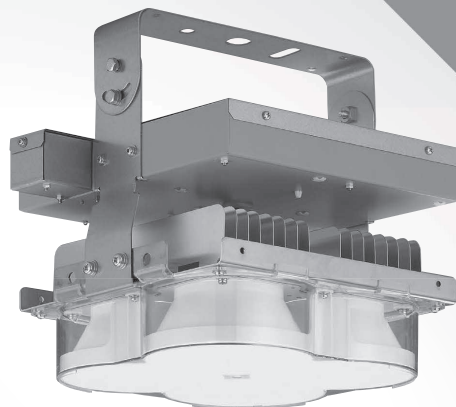

新700W形水銀ランプ器具相当
LEDJ-25005N-XD2

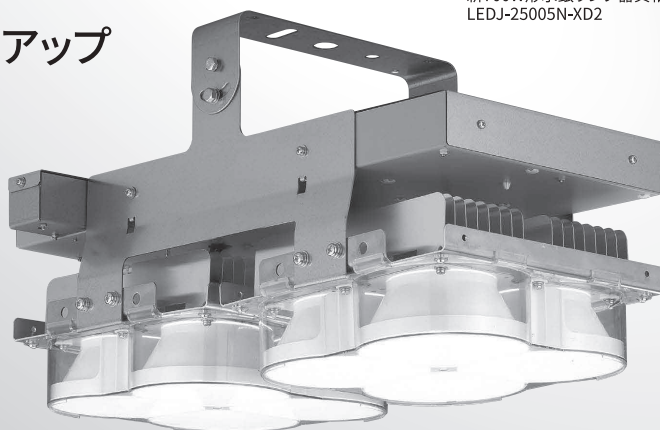

新700W形水銀ランプ器具×2灯相当
LEDJ-50005N-XD2

専用器具とリモコンのみ

専用器具とリモコンのみで点灯・消灯・グループ制御・シーン調光が、かんたんにできます。

制御用信号線工事が不要

調光器具の導入に必要な信号線を配線する必要はありません。配線工事は電源線だけの簡単施工なので、工期を短く抑えられます。

コントローラの設置も不要

器具本体に無線送受信機能を搭載しており、器具間で無線通信を行うため、照明器具以外のエリアコントローラなどの設置が不要です。

東芝ライテック株式会社 <https://www.tlt.co.jp/>

長野営業所 〒380-0911 長野市大字稲葉1592番地1号 TEL.026-222-3016
松本営業所 〒390-0874 松本市大手1-3-26シンホービル2F TEL.026-336-6340



Innovation for Wellbeing

すべての人々の幸せと、より良い社会のために。
私たちは、笑顔と活力あふれる「確かな明日」へ、
イノベーションを起こし続けます。



損保ジャパンは SOMPOグループの一員です。

損害保険ジャパン株式会社
長野支店 長野法人支社
〒380-0816 長野県長野市三輪武井 1313-11
<https://www.sompo-japan.co.jp/>

—— 広告掲載企業一覧（五十音順） ——

- 大沢電機(株)
- 河村電器産業(株) 長野営業所
- 桜田電気工業(株)
- 信濃電材(株)
- 昭和電機産業(株)
- 住友生命保険相互会社
- 損害保険ジャパン(株) 長野支店 長野法人支社
- 大光電機(株) 長野営業所
- (一財)中部電気保安協会 長野支店
- (株)デンセン
- (一社)東海電友共済会
- 東芝保険サービス(株)
- 東芝ライテック(株) 関信越営業部 長野営業所
- 内外電機(株) 長野営業所
- 長野県福祉共済協同組合
- (株)ニッセー電機
- 日東工業(株) 松本営業所
- パナソニック(株)ライフソリューションズ社
関東電材営業部 長野電材営業所
- (株)富士電機
- 三井住友トラスト・ライフパートナーズ(株)
- 三菱電機住環境システムズ(株) 東京支社長野支店

登録料
年会費
無料

第一種電気工事士の皆さまへ

受講忘れのないよう登録を！

電気工事士法により5年以内に定期講習を受講することが義務づけられております。
また、受講をしない場合は法律に違反することになり、当該都道府県知事から
第一種工事士免状の返納を命ぜられることがあります。

登録者サービス
(事前登録された方)

◆ 受講期限3カ月前までに講習をお知らせいたします。

本サービスにご登録いただくだけで、忘れてしまいがちな受講期限をお知らせするとともに、さまざまな特典をご用意しています。

今すぐ登録！

登録は下記のいずれかの方法でお申込みください。

電話

03-3435-0897

免状番号、氏名等を連絡

(土日祝日を除く、
9:00～17:00)



ファックス

03-3435-0828

下記の登録用紙に記入して送信



インターネット

<http://www.eei.or.jp>

上記URLまたはQRコードより
アクセスして申し込みフォームに
必要事項を入力し
て送信！



【登録用紙】

免状番号	都道府県 第 号	定期講習を受講された方は、 最終受講履歴（免状の記載をご確認ください）	
交付年月日	昭和・平成 年 月 日 令和	平成・令和 年 月 日	
フリガナ			
氏名		生年月日	昭和・平成 年 月 日
現住所	〒 TEL: (日中ご連絡がとれる番号をご記入ください)		
所属企業			

※ご記入頂いた個人情報は第一種電気工事士定期講習にのみ使用し、他の目的には使用いたしません。

● お申込み先 ●

一般財団法人 電気工事技術講習センター
(指定講習機関第1号)

〒105-0004 東京都港区新橋4-7-2
6 東洋海事ビル4階

TEL : 03-3435-0897 FAX : 03-3435-0828

URL : <http://www.eei.or.jp>

— 実施協力団体 —

・全日本電気工業組合連合会

お申込み先

長野県電気工業組合

〒380-0815 長野県長野市鶴賀田町2088
TEL 026-232-4675 FAX 026-235-2868

(こちらへお送りください)